

ОДОБРЯВАМ /.....

заличено съгл. чл.23, ал. 2 от ЗЗЛД

ТОДОР БЕЛЕЖКОВ
УПРАВИТЕЛ ЕЙ И ЕС
ЗС МАРИЦА ИЪТОК I
ЕООД

ДОКУМЕНТАЦИЯ

за участие в процедура на договаряне с предварителна покана за участие с предмет:
**“Доставка на комплект гумена лента и странични бордове за вакуум филтър от СОИ и
подмяна на съществуващите такива”**

гр. Гълъбово 2019г.



СЪДЪРЖАНИЕ

на документацията за участие в процедура на договаряне

с предварителна покана за участие с предмет:

**“Доставка на комплект гумена лента и странични бордове за вакуум филтър от
СОИ и подмяна на съществуващите такива”**

Част	Наименование
1.	Техническа спецификация № ME1-FGD-TRM-0501
2.	Единен европейски документ - ЕЕДОП Декларация за споразумение по чл.135, ал.5 от ЗОП Образец на техническо предложение Декларация за оглед на обекта Образец на ценово предложение
3.	Указания за подготовка на офертата
4.	Проект на договор





Утвърдил:

Заличено съгл.чл.23 ал.2 от ЗЗЛД

/Годор Бележков,
Управител Ей И Ес-ЗС Марица Изток 1 ЕООД /

Дата: 08.02.2019

Изготвил:

Одобрил:

Годор Милков
Инженер, производствено
планиране, прогнозиране и
развитие

Заличено съгл.чл.23 ал.2
от ЗЗЛД

Петя Димитрова
Ръководител отдел СОИ, ВПИ
и СЕО

Заличено съгл.чл.23
ал.2 от ЗЗЛД

ТЕХНИЧЕСКА СПЕЦИФИКАЦИЯ

Наименование:

Услуги по доставка на комплект гумена лента и странични бордове за вакуум филтър от СОИ и подмяна на съществуващите такива.

Документ:

ME1-FGD-TRM-0501

Местоположение на документа в Системата за контрол на документи MS Share Point на Ей И Ес Марица

Библиотека:

1. ТЕЦ/5.Инженеринг/11.Технически спецификации

	Документ №: ME1-FGD-TRM-0501 ТЕХНИЧЕСКА СПЕЦИФИКАЦИЯ	Дата: 08.02.2019
	Услуги по доставка на комплект гумена лента и странични бордове за вакуум филтър от СОИ и подмяна на съществуващите такива.	Страница: 2/10

Съдържание

1. РЕЗЮМЕ.....	3
2. ОБХВАТ НА ДОСТАВКАТА.....	4
3. ТЕХНИЧЕСКИ ИЗИСКВАНИЯ.....	5
4. СРОК НА ДОГОВОРА.....	7
5. ГАРАНЦИИ, ПРОТОКОЛИ И РЕФЕРЕНТНИ ДОКУМЕНТИ.....	7
6. ИЗИСКВАНИЯ ПО ОСИГУРЯВАНЕ НА ЗБУТ, ООС И СИГУРНОСТ....	8
7. МЯСТО НА ДОСТАВКА.....	9
8. ДОСТЪП ДО ЕЛЕКТРОЦЕНТРАЛАТА.....	9
9. ПРИЕМАНЕ НА СТОКИТЕ В СКЛАДА.....	10
10. ПРИЛОЖЕНИЯ.....	10

	Документ №: ME1-FGD-TRM-0501 ТЕХНИЧЕСКА СПЕЦИФИКАЦИЯ	Дата: 08.02.2019
	Услуги по доставка на комплект гумена лента и странични бордове за вакуум филтър от СОИ и подмяна на съществуващите такива.	Страница: 3/10

1. РЕЗЮМЕ.

Настоящата техническа спецификация описва обхвата и техническите изисквания, необходими за извършването на услуги по доставка, демонтаж на съществуващата и монтаж на комплект гумена лента и странични бордове, както и пробиване на напречни отвори по цялата дължина на лентата в централната ѝ вакуум зона.

На територията на ТЕЦ Ей И Ес-3С Марица Изток I, Цех Сероочистваща инсталация са монтирани ДВА броя вакуум филтри тип 32В10V производство на “ThyssenKrupp Fördertechnik”, предназначени за вторично обезводняване на гипс, получен при реакцията на неутрализация на серния диоксид, съдържащ се в димните газове, генерирани при изгарянето на лигнитни въглища в котлите на централата.

Предметът на настоящата техническа спецификация включва следните дейности:

- 1.1. **Дейност през 2019г.:** Доставка на странични бордове, демонтаж на съществуващата, монтаж на нова гумена лента и странични бордове, както и пробиване на напречни отвори по цялата дължина на лентата във централната ѝ вакуум зона с размери 45x9 mm и стъпка 20mm.
- 1.2. **Дейност през 2020г.:** Доставка, демонтаж на съществуващата, монтаж на нова гумена лента и странични бордове, както и пробиване на напречни отвори по цялата дължина на лентата във централната ѝ вакуум зона с размери 45x9 mm и стъпка 20mm.
- 1.3. **Технически характеристики на вакуум филтрите и гумено-транспортната лента:**
 - 1.3.1. **Технически параметри на вакуум филтрите от Цех СОИ:**
 - Тип: 32В 10V
 - Широчина на носеща гумена лента: 3.2 m
 - Разстояние между осите: 27.2 m
 - Дължина на вакуумната зона: 24.6 m
 - Филтърна площ: 73.4 m²
 - Скорост на лентата (min. – max.): 4.7 - 23.8 m/min
 - Производство на сух гипс при следните показатели:
 - Максимална производителност: 146 t/h
 - Температура на суспензията за обезводняване: прибл.70°C
 - Съдържание на твърдо вещество в суспензията: 55 %
 - рН на суспензията за обезводняване: 4 - 6
 - Остатъчна влага в гипса след обезводняване (изход вакуум филтър): 15 %
 - 1.3.2. **Технически параметри на гумената лента и страничните бордове на вакуум филтъра са както следва:**
 - Тип на лентата: QSZ 100 или аналогична с напречни канали,
 - Материал на гумата : SBR 011
 - Работна дължина, след вулканизация 57.6 метра +/- 10mm, (Изпълнителят, трябва да предвиди достатъчно допълнителна дължина, позволяваща монтажа на лентата)
 - Дебелина 29 (+2/-1) mm;
 - Брой слоеве текстил – 4
 - Широчина на централната зона без текстил: 100 +/-10mm;
 - Широчина на крайна лява/дясна зона без текстил: 90 +/-10mm
 - Дебелина на лентата без текстил:

	Документ №: ME1-FGD-TRM-0501 ТЕХНИЧЕСКА СПЕЦИФИКАЦИЯ	Дата: 08.02.2019
	Услуги по доставка на комплект гумена лента и странични бордове за вакуум филтър от СОИ и подмяна на съществуващите такива.	Страница: 4/10

- Горна работна част : 16 mm
- Долна неработна част: 7 mm
- Размери на каналите за извличане на течната фаза, както и напречен разрез на гумената лента са представени в Приложение 2 от настоящата ТС.
- Странични бордове тип: L125 / 65 или аналог;
- Обща дължина за двете страници на лентата: 120 m
- Материал на бордовете: NR / IR - натурален каучук или изопрен (полиизопрен) синтетичен каучук;
- Твърдост на гумените бордове: 50 +/-5 Shore A;
- Min. удължаване до скъсване: 450%
- Тегло: 2,33 +/-5% [kg/m]

Забележка: Подробен напречен разрез на страничните бордове с посочени детайлни и габаритни размери е представен в Приложение 3 от настоящата ТС.

2. ОБХВАТ НА ДОСТАВКАТА.

2.1. Дейност през 2019г.

2.1.1. Обхватът на услугата през 2019г. включва: демонтаж на съществуващата и монтаж на комплект гумена лента и странични бордове, както и пробиване на отвори 45 x 9 mm по цялата дължина на лентата в централната ѝ вакуум зона. Дейности по вулканизация на самата лента по т. нар „топъл способ“ и вулканизация на страничните бордове към лентата по т.нар „студен способ“, като необходимата за подмяната гумена лента се предоставя от Възложителя. Разпробиването на напречни отвори, надлъжно на лентата по протежение на вакуум зоната ѝ е задължение на Изпълнителя.

2.1.2. Обхватът на доставката през 2019г. включва доставка на комплект странични бордове за гумената лента.

2.2. Дейност през 2020г.

Обхватът на дейностите през 2020г. включва изцяло дейностите, описани в т.2.1., както и доставка на НОВА гумена лента с комплект странични бордове с технически параметри, описани в т. 1.3.2. от настоящата Техническа спецификация.

➤ Подмяната на гумените ленти и странични бордове на вакуум филтрите, както и пробиването на централните отвори ще бъде извършвано поетапно, по време на планови ремонти в централата по предварително съгласуван с Изпълнителя график. Възложителят ще уведоми Изпълнителя, като му съобщава желаното време и период за извършване на дейностите по ЕДИН вакуум филтър минимум 30 календарни дни предварително.

В таблицата по-долу са показани предвидените дати за планов годишен ремонт за 2019 и 2020 год.

Година	Блок 1	Блок 2
2019	от 11.08.2019 до 31.08.2019	от 01.09.2019 до 21.9.2019
2020	от 22.08.2020 до 11.09.2020	от 19.09.2020 до 09.10.2020

➤ Възложителят си запазва правото при необходимост да променя графика и (или) периода на извършване на услугите, предмет на настоящата ТС.

	Документ №: ME1-FGD-TRM-0501 ТЕХНИЧЕСКА СПЕЦИФИКАЦИЯ	Дата: 08.02.2019
	Услуги по доставка на комплект гумена лента и странични бордове за вакуум филтър от СОИ и подмяна на съществуващите такива.	Страница: 5/10

➤ Всички дейности по цялостна подмяна на гумена лента и странични бордове на ЕДИН вакуум филтър, включително пробиване на централни отвори по протежение на лентата, както и 24 часовият тестов период, трябва да приключат в рамките на 15 календарни дни. При необходимост Изпълнителят организира работа на смени с цел завършване на дейностите в посочения по-горе срок. Сменният режим на работа няма да бъде заплащан допълнително от Възложителя.

➤ След съгласуване Възложителят ще предостави за ползване повдигателни съоръжения и специализирани транспортни средства, налични в централата, управлявани и манипулирани само от негов персонал.

➤ Необходимите точки на ел. захранване До max. 400V и до 175A за вулканизационните преси и ръчно ел. оборудване ще бъдат осигурени от Възложителя след съгласуване с Изпълнителя. Изискванията на Възложителя относно временно монтирано електрическо оборудване, удължители/разклонители и временни стационарно монтирани осветителни тела/лампи собственост на Изпълнителя са представени в **Приложение 4** към настоящата ТС.

➤ При необходимост от специализиран достъп Възложителят се задължава да осигури изграждането на скелета с цел бързото и качествено изпълнение на услугата.

➤ Демонтажът и монтажът на филтърното платно на всеки вакуум филтър ще се извърши от Възложителя в предвид спецификите на дейността.

➤ За изпълнение на дейностите по демонтаж/монтаж на гумена лента, описани в т.2.1. и т.2.2., Изпълнителят се задължава да извърши следните технически действия:

- Демонтаж на някои части от конструкцията на вакуум филтъра след съгласуване с Възложителя;
- Изрязване и демонтаж на използваната гумена лента;
- Повдигане и позициониране за вулканизация на новата лента;
- Изграждане на конструкция за вулканизационната преса и монтаж на пресата;
- Подготовка на краищата на лентата за вулканизация;
- Топла вулканизация на гумената лента;
- Демонтаж на вулканизационната преса и нейната конструкция;
- Вулканизация на страничните бордове;
- Пробен пуск, проследяване и центроване на гумената лента.
- Пробиване на напречни отвори по цялата дължина на лентата във вакуум зоната ѝ с размери 45x9 mm, стъпка 20mm и брой съответстваш на броя на каналите след свързване и гореща вулканизация;
- Опъване и центроване на гумената лента с тестов период на центровка без товар- 8 часа
- Монтаж на елементи от конструкцията на вакуум филтъра.

➤ Цялостното завършване на работата по демонтаж на съществуваща и монтаж на нова гумена лента и странични бордове на ЕДИН вакуум филтър ще се счита за приключено след пускане в експлоатация на вакуум филтъра с монтирано филтърно платно, центрована гумена лента и 24 часов период на работа под товар с гипсова суспензия при нормални оперативни параметри на работа на вакуум филтъра, без установени повреди в зоните на вулканизация и без индикации за изместване на лентата.

3. ТЕХНИЧЕСКИ ИЗИСКВАНИЯ.

3.1. Технически изисквания към Изпълнителя

➤ За изпълнение на дейностите по демонтаж и монтаж на ГТЛ, (описани в т.2.1. и т. 2.2.) Изпълнителят трябва да има опит в дейностите, които са еднакви или сходни с предмета на поръчката, изпълнени през последните три години, Под еднакви или сходни услуги да се

	Документ №: ME1-FGD-TRM-0501 ТЕХНИЧЕСКА СПЕЦИФИКАЦИЯ	Дата: 08.02.2019
	Услуги по доставка на комплект гумена лента и странични бордове за вакуум филтър от СОИ и подмяна на съществуващите такива.	Страница: 6/10

разбира услуги по доставка, демонтаж и монтаж включващи цялостно снаждане чрез топла вулканизация на гумени ленти от вакуум филтри с широчина минимум 3200 мм, пробиване на отвори надлъжно, във вакуум зоната на лентата с използване на специализирано оборудване, както и студена вулканизация на странични бордове.

➤ Изпълнителят трябва да предостави декларация, че е запознат с техническите изисквания необходими за извършване на работите, както и с техническите параметри и устройство на вакуум филтрите, включително и мястото им на монтаж и условията на експлоатация, като за това е необходимо негови служители да са извършили оглед на вакуум филтрите разположени на площадката на Възложителя преди датата на подаване на декларацията.

➤ Изпълнителят да разполага с негова собствена или под наем вулканизационна преса за гумена лента с широчина минимум 3200mm, оборудвана със съответните захранващи кабели.

➤ Изпълнителят да разполага със собствено или под наем специализирано оборудване за разпробиване на отвори централно, по протежение на лентата с размери 45 x9 mm, стъпка 20 мм и брой, съответстващ на броя на напречните канали на лентата след топла вулканизация.

➤ Изпълнителят да предостави списък и техническо описание на оборудването, което ще се използва за подготовката, вулканизация на лентата и страничните бордове, и пробиване на отворите във вакуумната ѝ зона.

➤ Изпълнителят трябва да разполага със собствен транспорт за хора, инструменти, приспособления, материали и консумативи.

➤ Приспособленията за демонтаж, монтаж и позициониране на гумената лента и страничните ѝ бордове ще се осигуряват от Изпълнителя.

➤ Изпълнителят се задължава по време на работа и след приключване на процесите по топла и студена вулканизация на гумената лента и страничните ѝ бордове да почиства работните места, събира и изхвърля разделно отпадъците, генерирани от работния процес.

➤ Материали и консумативи, необходими за вулканизацията на лентата и страничните бордове се осигуряват от Изпълнителя.

3.2. Технически изисквания към доставката и услугата.

➤ За изпълнение на услугата по доставка на нова гумена лента за вакуум филтър от СОИ, Изпълнителят следва да предостави декларации за съответствие както следва:

- По отношение на текстилните вложки на гумената лента– съответствие с изискванията на стандарт DIN 22102 или еквивалент;
- По отношение на каучука и работите протектори (работна и неработна част на лентата)- съответствие с изискванията на стандарт DIN 55530/DIN 53504/ISO 4649A/DIN 53505 или еквивалент;

➤ За извършването на работите по демонтаж и монтаж на гумена лента и странични бордове, и пробиване на отвори в централната ѝ вакуум зона Изпълнителят трябва да предостави за съгласуване и одобрение от Възложителя Методика за изпълнение на дейностите по цялостната подмяна на комплекта гумена лента и странични бордове, описваща подробно етапите на подготовка на съоръжението, „топлата“ и „студена“ вулканизация на лентата, пробиването на отвори и възстановяване на целостта на съответното съоръжение с провеждане на центровки и тест под товар с материал (гипс) за обезводняване.

➤ Частта от Методиката по подготовка за „топла“ вулканизация трябва да съответства с изискванията на Приложение 5, „Instruction for mounting of Filter Belt and Side Curbs.“

➤ Преди започване на дейностите по подмяна на гумена лента, Изпълнителят трябва да предостави Информационен лист за безопасност на използваните химични вещества (ако такива се използват).

	Документ №: ME1-FGD-TRM-0501 ТЕХНИЧЕСКА СПЕЦИФИКАЦИЯ	Дата: 08.02.2019
	Услуги по доставка на комплект гумена лента и странични бордове за вакуум филтър от СОИ и подмяна на съществуващите такива.	Страница: 7/10

При изпълнението на работите по демонтаж и монтаж да се спазват следните основни технически изисквания:

- Материалът, който се използва за снаждане трябва да е съобразен с типа и одобрен от производителя на лентата.
- Вложените от Изпълнителя материали и консумативи трябва да са високо качество и да са в срок на годност преди употребата им. Срокът на годност се доказва със сертификат и се проверява преди употребата им.
- Материалите за снаждането трябва да се складира на сухо и хладно място с максимална температура до 25 °С (съгласно DIN7716 или еквивалент).
- Работното място трябва да е чисто и защитено. Необходима е внимателна обработка и работа с употребените материали. Особено внимание да се обърне на чистотата на текстилните слоеве и активни повърхности на снаждане.
- Да се снаждат само почистени и сухи ленти, остатъците от мазнини да се отстраняват с почистваща течност след което повърхността задължително да се изсуши.
- Образуването на кондензирана влага по повърхностите от лентата, предвидени за снаждане по горещ и (или) студен метод трябва задължително да се избегне. Материалът да се пригоди към температурата на околната среда. При необходимост да се издигне работна палатка с отоплители за постигане на оптимална за процеса на вулканизация влажност и температура на околния въздух.
- Да се използват само изправни инструменти и уреди. Уредите за измерване трябва да са калибрани, като периодично се осъществява контрол и наблюдение на състоянието им.

Изпълнителят се задължава да предприеме незабавни действия по отстраняване на дефекти и последствия от некачествено извършени вулканизации, водещи до неразполагаемост на съоръженията.

Възложителят си запазва правото при забелязани нередности с технологията на вулканизация и/или използваните инструменти, материали и консумативи да поиска прекъсване и повторно извършване на част или цялата работа за сметка на Изпълнителя.

Персонала на Изпълнителя следва да полага всички професионални умения, грижа и старание които се очакват от квалифицирани и компетентни лица с цел качествено и своевременно изпълнение на услугите.

4. СРОК НА ДОГОВОРА.

- Договорът ще бъде сключен за срок от 2 години.

5. ГАРАНЦИИ, ПРОТОКОЛИ И РЕФЕРЕНТНИ ДОКУМЕНТИ.

➤ Гаранционният срок на извършения монтаж чрез топла и студена вулканизация за **ВСЕКИ** вакуум филтър трябва да бъде **минимум 12 месеца**, като по време на периода отстраняването на всички установени дефекти по вулканизациите на гумената лента и бордовете са за сметка на Изпълнителя.

- При доставка на територията на ТЕЦ Ей И Ес-3С Марица Изток I всички необходими за извършване на дейностите стоки, материали, консумативи и оборудване трябва да бъдат придружени със следните документи:
 - Опаковъчен лист, описващ количеството и вида на стоката;

	Документ №: ME1-FGD-TRM-0501 ТЕХНИЧЕСКА СПЕЦИФИКАЦИЯ	Дата: 08.02.2019
	Услуги по доставка на комплект гумена лента и странични бордове за вакуум филтър от СОИ и подмяна на съществуващите такива.	Страница: 8/10

- Приемно-предавателен протокол;
- Описание на начина на съхранение на всеки контейнер (опаковка);
 - Доставените химикали (лепила, разтворители, обезмаслители и др.), необходими за подготовката и извършването на вулканизациите трябва да бъдат съпроводени с ИЛБ, а опаковките и контейнерите със съдържанието – оригинални, без следи от повреди, осигуряващи плътно затваряне, с прикрепени етикети, ясно и отчетливо описващи срока на годност, количеството и типа на съдържанието с посочени основните опасности за човека и ОС – токсичност, запалимост, опасно за водата и водните организми и т.н.
 - Доставената гумена лента и странични бордове трябва да бъдат придружени със Сертификат за качество или Декларация за съответствие от производителя, Приемно – предавателен протокол;
 - Гумената лента трябва да бъде доставена в опаковка, осигуряваща достатъчна здравина при товаро-разтоварни и транспортни дейности на територията на ТЕЦ Ей И Ес-3С Марица Изток I, както и предпазване от атмосферни влияния- дъжд, сняг, слънчеви лъчи. На опаковката трябва да бъде прикрепен етикет, описващ теглото на товара (тара на стоката), начина на съхранение – в затворени помещения, под навес или на открито, както и позицията за съхранение – вертикално, хоризонтално и (или) други.

6. ИЗИСКВАНИЯ ПО ОСИГУРЯВАНЕ НА ЗБУТ, ООС И СИГУРНОСТ

За работещи на площадката на Възложителя служители на Изпълнителя изискванията са както следва:

- Техническият ръководители, координатори и отговорници да притежават не по-ниска от пета квалификационна група за работа в неелектрически уредби (съгласно ПБРНУЕТЦТМХС) и втора квалификационна група за работа в електрически уредби/мрежи (съгласно ПБЗРЕУЕТЦЕМ) с право да бъдат и отговорни ръководители по наряд(общ/частичен).
- Служители изпълняващи функцията ръководител на бригада да притежават не по ниска от четвърта квалификационна група за работа в неелектрически уредби (съгласно ПБРНУЕТЦТМХС) и минимум втора квалификационна група по Правилник за безопасност и здраве при работа в електрически уредби на електрически топлофикационни централи и по електрически мрежи (ПБЗРЕУЕТЦЕМ) с право да бъдат изпълнители по наряд (общ/частичен).
- Всички останали служители да притежават не по-ниска от трета квалификационна група за работа в неелектрически уредби (съгласно Правилник за безопасност при работа в неелектрически уредби на електрически и топлофикационни централи и по топлопреносни мрежи и хидротехнически съоръжения - ПБРНУЕТЦТМХС) и минимум втора квалификационна група по Правилник за безопасност и здраве при работа в електрически уредби на електрически топлофикационни централи и по електрически мрежи (ПБЗРЕУЕТЦЕМ).

● Посещение на обекта за изготвяне на оферта

Посещението на обекта за запознаване с обхвата на Техническата спецификация в ТЕЦ ЕЙ И ЕС Гълъбово е задължително и трябва да бъде планирано предварително и координирано с

*Този документ е собственост на Ей И Ес Марица и е предназначен само за служебно ползване.
Всяко ползване, разгласяване и публикуване става единствено с писменото съгласие на собственика.*

	Документ №: ME1-FGD-TRM-0501 ТЕХНИЧЕСКА СПЕЦИФИКАЦИЯ	Дата: 08.02.2019
	Услуги по доставка на комплект гумена лента и странични бордове за вакуум филтър от СОИ и подмяна на съществуващите такива.	Страница: 9/10

Възложителя. За допускане до обекта представителите на Изпълнителя трябва да имат лични предпазни средства – предпазна каска, обувки със защитно бомбе и предпазни очила. Изпълнителят трябва да подаде заявка за достъп 24 часа преди посещението на обекта. За целта трябва да изпрати до лицето за контакт от страна на Възложителя списък на хората, които ще посетят обекта с информация за трите имена, ЕГН и длъжност. Преди допускане до обекта всеки представител на Изпълнителя трябва да премине начален инструктаж по безопасност, който се провежда от упълномощени лица на Възложителя всеки работен ден от 9:00 и 13:00 часа.

- **Указания за подготовка на документи за допускане до работа**

За допускане до работа Изпълнителят предоставя документите, описани в „Указания за подготовка на документи за допускане до работа“, които са публикувани в профила на купувача.

- **Изисквания по ЗБР и ОС за Изпълнители**

Всеки Изпълнител е задължен да спазва изискванията по ЗБР и ОС, определени в „Изисквания по ЗБР и ОС“, които са публикувани в профила на купувача.

7. МЯСТО НА ДОСТАВКА

Мястото на доставка е ТЕЦ Ей И Ес-ЗС Марица Изток I се намира в град Гълъбово, на приблизително 50 км югоизточно от град Стара Загора. Резервните части се доставят с транспорт на Изпълнителя до склада, който се намира на територията на централата.

8. ДОСТЪП ДО ЕЛЕКТРОЦЕНТРАЛАТА

Работното време с доставчици на стоки в склад е всеки работен ден от понеделник до петък от 8:30 до 15:00 часа.

Доставчиците трябва да следват следните правила при доставка на стоки:

При доставката, доставчикът представя на входен портал на електроцентралата копие от поръчка за доставка или други документи, удостоверяващи, че стоките се доставят съгласно договор или поръчка на Ей И Ес-ЗС Марица Изток I ЕООД. Изготвя се временен пропуск от охранител на портала.

Водачите на МПС на територията на централата трябва да се движат, спират и паркират така, че по никакъв начин да не пречат на движението на другите превозни средства (пожарна, линейка, служебни автомобили) или хора.

Транспортните средства и техните водачи трябва да отговарят на нормативните изисквания за автомобилен превоз на опасни товари и всички други приложими нормативни актове, регламентиращи дейността по превоз на товари.

Водачите на транспортните средства, трябва да разполагат с лични предпазни средства (ЛПС), които са задължителни на територията на централата: каска, защитни обувки, предпазни очила, подходящо работно облекло, както и с допълнителни ЛПС съгласно Информационния лист за безопасност стоките, които транспортират.

Абсолютно се забранява внасянето на алкохол, наркотици или други психотропни вещества, както и достъпа на територията на централата на лица, употребили такива вещества.

Абсолютно се забранява внасянето на огнестрелно, газово и хладно оръжие, както и на взривоопасни материали.

	Документ №: ME1-FGD-TRM-0501 ТЕХНИЧЕСКА СПЕЦИФИКАЦИЯ	Дата: 08.02.2019
	Услуги по доставка на комплект гумена лента и странични бордове за вакуум филтър от СОИ и подмяна на съществуващите такива.	Страница: 10/10

9. ПРИЕМАНЕ НА СТОКИТЕ В СКЛАДА

При доставка на стоки Изпълнителят е длъжен за уведоми за датата и часа на доставката един ден преди датата на доставка в склад, с цел да бъде организирана необходимата техника за товаро-разтоварни дейности на стоките.

Всяка доставка трябва да е придружена с уведомление за експедиция (известие).

Всяка първа доставка на дадена резервна част трябва да бъде придружена с всички технически документи, които се предоставят от производителя на тази резервна част, като чертежи, техническа спецификация, артикулни номера, сертификати и други.

В случай че доставката не е придружена от всички необходими документи или има видими несъответствия в съответната заявка за доставка, доставката не се приема.

10. ПРИЛОЖЕНИЯ

Приложение №	Номер на документ	Цели/съдържание
Приложение 1	ME1-FGD-TRS-0496-A1	Количествена сметка
Приложение 2	ME1-FGD-TRS-0496-A2	Размери на каналите за извличане на течната фаза, както и напречен разрез на гумената лента
Приложение 3	ME1-FGD-TRS-0496-A3	Напречен разрез на страничните бордове с посочени детайлни и габаритни размери
Приложение 4	ME1-FGD-TRS-0496-A4	Изисквания към временно монтирано електрическо оборудване, удължители/разклонители и временни стационарно монтирани осветителни тела/лампи собственост на Изпълнителя
Приложение 5	ME1-FGD-TRS-0496-A5	Instruction for mounting of Filter Belt and Side Curbs.

КОЛИЧЕСТВЕНА СМЕТКА

№	Описание	Материален Номер	Мерна единица	Количество	Единична цена, BGN	Стойност, BGN
Дейности през 2019						
1.1	Извършване на цялостна подмяна на гумена лента и странични бордове на вакуум филтър. - Гумената лента се доставят от Възложителя: Гумената лента е с дължина 57.6 метра тип: QSZ 100 с напречни канали, номенклатура: 3200 EE 800/4, 16+7, SBR011, дебелина 29мм, вулканизация по топъл способ; - Страничните бордове са 3x 40 метра тип: L125/65, NR, височина 125мм., основа 65мм.- вулканизация по студен способ - Пробиване на напречни отвори по цялата дължина на лентата във централната ѝ вакуум зона с размери 45x9 mm и стъпка 20мм		брой	1		-
1.2	Доставка на страничните бордове са с обща дължина за двете страници на лентата 120 метра тип: L125/65, NR, височина 125мм., основа 65мм.	10.352.587	m	120		-
Общо за 2019:						-
Дейности през 2020						
2.1	Доставка на лентата: QSZ 100 с напречни канали, номенклатура: 3200 EE 800/4, 16+7, SBR011;	10.349.740	брой	1		-
2.2	Доставка на 2 страничните бордове са с обща дължина за двете страници на лентата 120 метра тип: L125/65, NR, височина 125мм., основа 65мм.	10.352.587	m	120		-
2.3	Извършване на цялостна подмяна на гумена лента и странични бордове на вакуум филтър. - Гумената лента е с дължина 57.6 метра тип: QSZ 100 с напречни канали, номенклатура: 3200 EE 800/4, 16+7, SBR011, дебелина 29мм, вулканизация по топъл способ; - Страничните бордове са 3x 40 метра тип: L125/65, NR, височина 125мм., основа 65мм.- вулканизация по студен способ - Пробиване на напречни отвори по цялата дължина на лентата във централната ѝ вакуум зона с размери 45x9 mm и стъпка 20мм		брой	1		-
Общо за 2020:						-
ОБЩО, BGN						-

Приложение 2

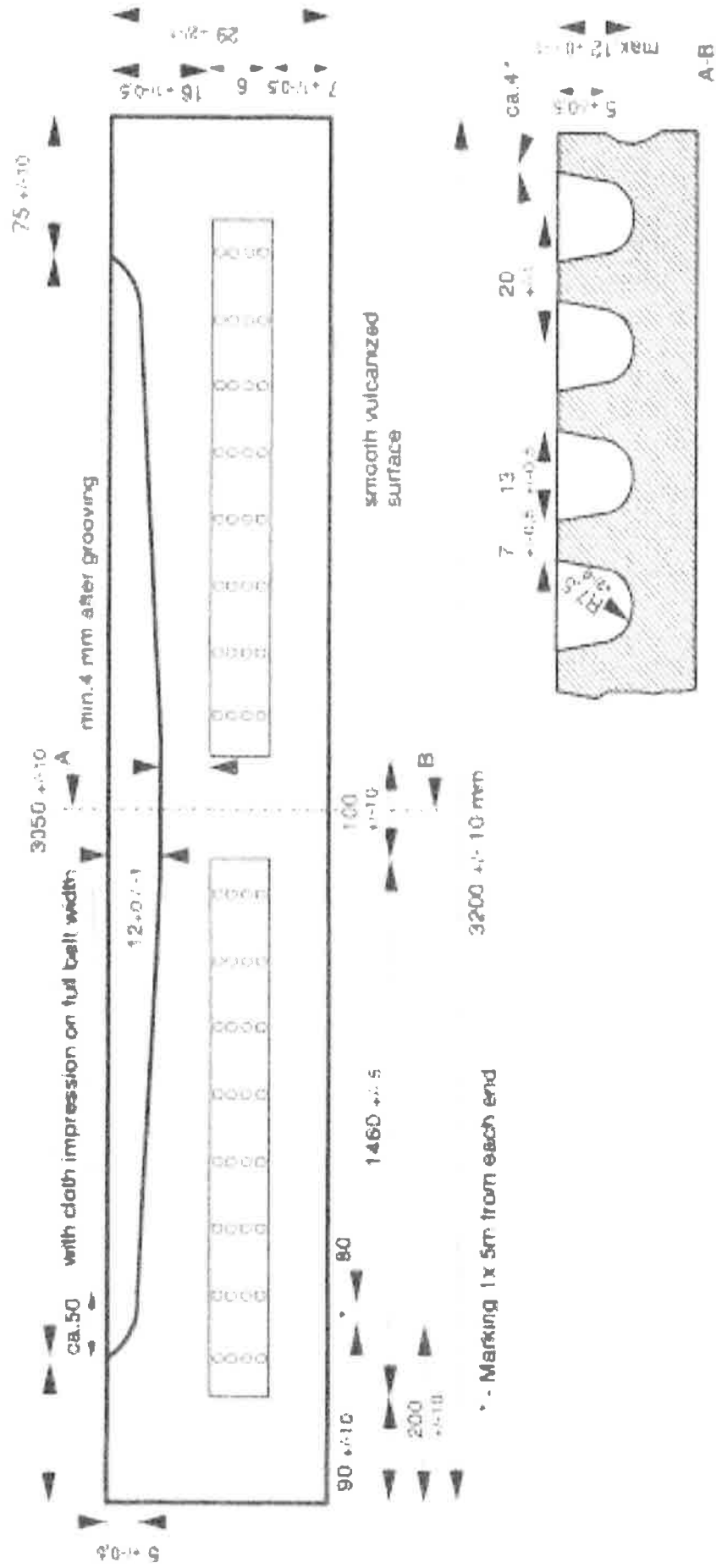

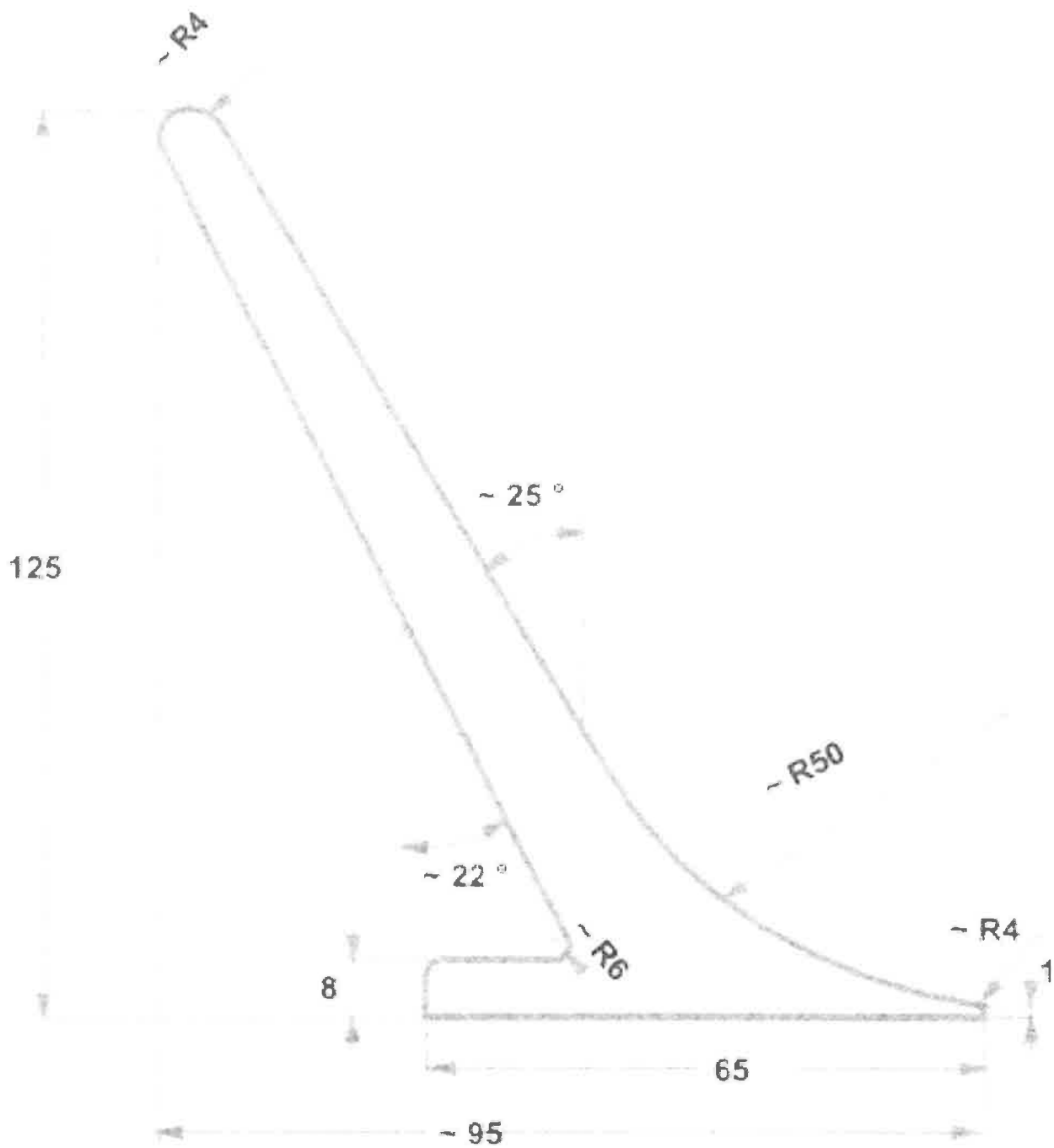

	<p style="text-align: center;">Документ №: ME1-FGD-TRS-0501-A4</p> <p style="text-align: center;">Изисквания към временно монтирано електрическо оборудване, удължители/разклонители и временни стационарно монтирани осветителни тела/лампи собственост на Изпълнителя</p>	<p style="text-align: right;">Страница: 1/3 Дата: 18.1.2019</p>
-----------------------------------------------------------------------------------	-----------------------------------------------------------------------------------------------------------------------------------------------------------------------------------------------------------------------------------------------------------------------------------------	---------------------------------------------------------------------

1. Изисквания към временно монтираното електрическо оборудване собственост на Изпълнителя.

Изпълнител, подготвящ се за извършване на дейности по услуги и ремонт на територията на Възложителя, който се нуждае от електрозахранване на електрическо си оборудване, се задължава да предостави предварителна информация на електроперсонала на Възложителя в срок не по-късно от 10 (десет) работни дни преди началото на дейностите на обекта за техническите параметри на необходимото електрическото оборудване (разпределителни табла, машини, инструменти, агрегати и др.), което Изпълнителят ще използва.

Възложителят осигурява на Изпълнителя временно електрозахранване за времето на изпълнение на дейностите по договор. За тази цел Изпълнителят предоставя списък на електрическото си оборудване, което ще използва за изпълнение на дейностите, както и максималната сумарна електрическа мощност, консумирана от това оборудване. Присъединяването на оборудването е задължение на Възложителя.

Полагането на кабелите за временно захранване до точката на присъединяване на електрическото оборудване е задължение на Изпълнителя.

Изпълнителят предоставя списък с имена и телефонни номера на упълномощен персонал за експлоатация и поддръжка на електрическото си оборудване.

Упълномощеният персонал на Изпълнителя попълва протокол за монтаж и въвеждане в експлоатация. Формата на протокола се предоставя от електроперсонала на Възложителя.

При липса на квалифициран персонал или апаратура за извършване на измерванията, изискващи се в протокола, Изпълнителят използва услугите на акредитирана лаборатория. Копия от документите/протоколите от акредитирана лаборатория се предоставят на електроперсонала на Възложителя.

Електроперсоналът на Възложителя има право по всяко време да извърши контролни измервания/изпитания на електрическото оборудване собственост на Изпълнителя.

Въведеното в експлоатация електрическото оборудване на Изпълнителя се маркира със стикер от представител на електроперсонала на Възложителя.

Манипулации като присъединяване на консуматори, измервания, прегледи, проверки, превключвания и други се извършват от упълномощеният от Изпълнителя персонал за експлоатация и поддръжка на електрическото оборудване, при спазване на нормативните изисквания.

Изпълнителят е отговорен за състоянието и употребата на присъединените консуматори.

Присъединяваните консуматори трябва да са изправни и да отговарят на нормативните изисквания.

При нормална работа присъединените консуматори не трябва да задействат защитен прекъсвач.

В случай, че Възложителят осигурява необходимото електрическо оборудване и захранващите кабели, полагането на кабелите и тяхното присъединяване към точката на захранване е задължение на Възложителя.

Извеждането от експлоатация и демонтаж се извършва при изключени и отсоединени от електрическото оборудване консуматори.

Ако електрическото оборудване е захранено чрез щепселна връзка, то щепселът се изважда. Ако това е извършено от представител на Изпълнителя, той уведомява електроперсонала на Възложителя.

Ако електрическото оборудване е захранено от електрическа уредба или друго табло чрез клемни връзки:

	Документ №: ME1-FGD-TRS-0501-A4 Изисквания към временно монтирано електрическо оборудване, удължители/разклонители и временни стационарно монтирани осветителни тела/лампи собственост на Изпълнителя	Страница: 2/3 Дата: 18.1.2019
-----------------------------------------------------------------------------------	-------------------------------------------------------------------------------------------------------------------------------------------------------------------------------------------------------------------	----------------------------------

- представител на Изпълнителя иска от представител на електроперсонала на Възложителя изключване и отсъединяване;
- представител на електроперсонала на Възложителя изключва и обезопасява източника на захранване и отсъединява кабела.
- персонал на Изпълнителя демонтира електрическото оборудване и кабела, които вече не са под напрежение.

2. Изисквания към експлоатацията на удължители и разклонители собственост на Изпълнителя:

Изпълнителят осигурява нужните за дейността си удължители и разклонители.

Преди употреба служителите на Изпълнителя, които ги използват, правят визуална инспекция на състоянието им. Кабелите им трябва да са здрави, без наранявания, без връзки обвити с лента, без напуквания, усуквания, пречупвания или други дефекти.

При забелязани неизправности и/или съмнения удължителите/разклонителите се спират от експлоатация.

Удължители и разклонители се развиват и монтират на работното място, преди да са присъединени и захранени с електрическа енергия.

Използваните от Изпълнителя удължители и разклонители трябва да не пречат или ограничават движението на хора и превозни средства.

Разклонители и удължители, които Изпълнителят ще използва, се включват в захранващ контакт без присъединени към тях консуматори.

Изпълнителят е длъжен да изключи използваните разклонители и удължители от електрическата мрежа в следните случаи:

- когато не се ползват, т.е. нямат присъединени консуматори;
- остават без контрол, например в края на работния ден или при напускането на работното място.

3. Изисквания при използване на временни стационарно монтирани осветителни тела/лампи собственост на Изпълнителя:

Разглежданите тук осветителни тела не са преносими лампи по смисъла на *Правилник за безопасност и здраве при работа в електрически уредби на електрически и топлофикационни централи и по електрически мрежи*.

При липса или недостатъчна осветеност от стационарно монтирана осветителна инсталация Изпълнителят може да монтира допълнителни временни осветителни тела.

Допълнителните временни осветителни тела трябва да отговарят на следните условия:

- степента им на защита трябва да е съобразена със средата;
- кабелите им трябва да са здрави, без наранявания, без връзки обвити с лента, без напуквания, усуквания, пречупвания или други дефекти;
- временни осветителни тела с метален корпус се захранват с кабел, който има отделен защитен проводник (PE) и неутрала (N); източникът на захранване е оборудван с прекъсвач за токове с нулева последователност (дефектнотокова защита).

Изпълнителят е отговорен за състоянието, изправността, ремонта и експлоатацията на допълнително поставените временни осветителни тела.

Монтажът и демонтажът се извършва от квалифициран служител на Изпълнителя, притежаващ минимум трета квалификационна група по *Правилника за безопасност и здраве при работа в електрически уредби на електрически и топлофикационни централи и по електрически мрежи*.

	<p style="text-align: center;">Документ №: ME1-FGD-TRS-0501-A4</p> <p style="text-align: center;">Изисквания към временно монтирано електрическо оборудване, удължители/разклонители и временни стационарно монтирани осветителни тела/лампи собственост на Изпълнителя</p>	<p style="text-align: right;">Страница: 3/3 Дата: 18.1.2019</p>
-----------------------------------------------------------------------------------	-----------------------------------------------------------------------------------------------------------------------------------------------------------------------------------------------------------------------------------------------------------------------------------------	---------------------------------------------------------------------

Преди монтаж на временни осветителни тела квалифицираният служител на Изпълнителя прави визуална инспекция на състоянието им. При забелязани неизправности и/или съмнения същите се спират от експлоатация.

Монтажът и демонтажът на временни осветителни тела се извършва задължително без подадено напрежение към тях.

Осветителните тела се монтират неподвижно и се закрепват здраво.

При употребата те трябва да не пречат или ограничават движението на хора и превозни средства.

Абсолютно е забранено докосването, преместването и нагласянето на осветителни тела с подадено напрежения към тях.

Предпочитан начин на захранване е чрез щепселно съединение.

При нужда от захранване чрез клеми Изпълнителят задължително съгласува захранването с представител на електроперсонала на Възложителя.

При нужда от нагласяне/преместване на временни осветителни тела, захранващото напрежение към тях се изключва.



3.14 Filter belt

Items of assembly drawing no. 4410684 / 4410685:

- 1 = Belt frame
- 3 = Tensioning pulley
- 10 = belt carrier system
- 38 = filter belt

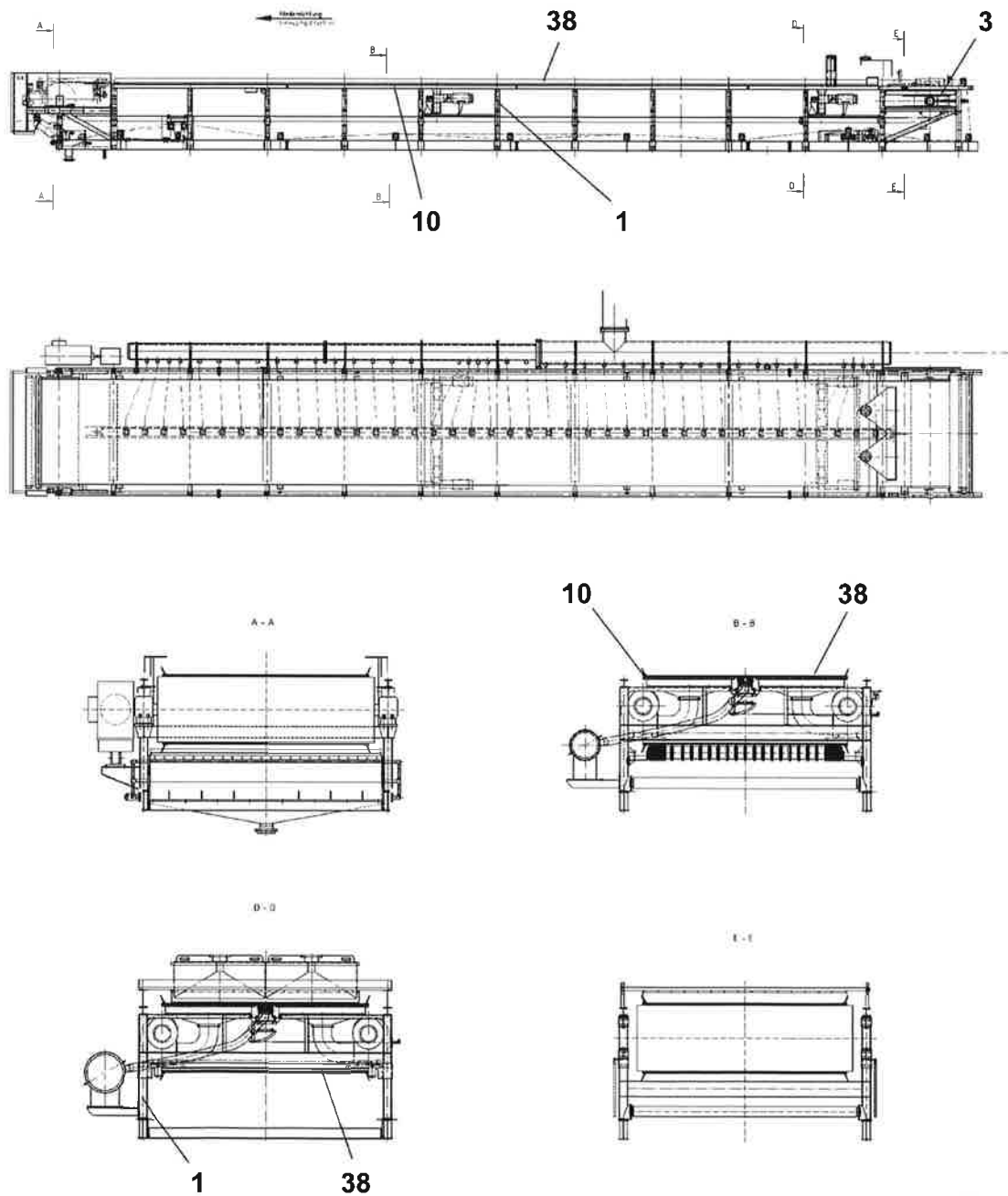

06/2007

003665.tif



3.14.1 Assembly steps

Note: Items of assembly drawing no. 4410684 / 4410685



- Position the filter belt (38) behind the tension pulley (3).
- Put in the filter belt through the belt frame (1) with a winch.
- Put both filter ends in front of the other on the belt carrier system (10)

Note: Forming the filter belt loop, cutting and providing the lateral edges as well as the perforation shall be the responsibility of the filter belt supplier.



Splicing of Phoenix Filter Belts

1. **Mounting of Conveyor Belt**

The filter belt will be pulled from the jacked-up reel onto the filter construction. Both partial lengths will be put in that way that they lay one on top of the other over the whole splicing length.

2. **Folding back of Belt Ends**

For positioning the bottom plates of the press both belt ends will be folded back.

3. **Mounting of working table and protection tent on site**

The lower part of the portable heating press will be used as a working table. On both sides of the belt ends tables of appr. 2 m length will be used as a working platform. The upper edge of the heating plates and the working table will be in one level.

The layout of the tent depends on the local conditions, it is obsolete when splicing takes place in a hall.

4. **First alignment of belt ends**

Both belt ends will be placed over the working tables on the lower press plates and aligned visually.

5. **Marking of datum lines**

On both belt ends a chalk line will be applied for the belt centre line (the rectangular datum lines, as well as the marking lines of the splice). For determining the centre line 3 centre points at intervals of ~2 m will be marked.

Additionally the alignment is checked at the belt edges.

The splicing is done according to DIN 22102 part 3. Principally the Filter Belt splice consists of two single fabric splices.

6. Stripping of rubber covers

The rubber covers of carrying and running side of both belt ends will be stripped in the marked splice length as follows:

- In the rubber cover on the carrying side along inner splice line marking, cut with a knife held at a 45° angle until it gets down to the fabric.
- Rubber edge of the belt will be removed down to the fabric.
- For pulling off the covers a gripper tool will be used.
The rubber will be removed down to the fabric.
- Stripping on running side of the belt ends is done in the same way.

7. Cutting of plies

For cutting the plies a special ply-knife is used. This knife prevents damage to the ply underneath.

8. Roughening of splice edges

Splicing edges (ramps) of the carrying and pulley side of both belt ends and the carcass-free areas will be roughened with a wire brush.

9. Coating of fabric

The fabric is coated with solution by means of a paintbrush.
Whilst the drying times it will be proceeded as follows.

10. Preparation of rubber sheeting of bottom side

An unvulcanized rubber sheet, thickness 0,5 mm, will be put on the fabric.
To avoid air inclusions a hand-roller is used. Please note that the EPM splicing material is almost not sticky.

11. Vulkatrix

Between the lower heating plate and the bottom rubber cover Vulkatrix is placed across the whole splicing area. Vulkatrix cloth should be 300 mm longer in both longitudinal directions and at least 100 mm wider than the splice itself.

12. Correcting of alignment of splice ends

The alignment of both belt ends is controlled by means of a string across the three marked centre dots.

13. Positioning of the second splice edge

The splice length will be transferred to the combined rubber sheeting and the splice edge will be placed to the lower splice edge of the second belt end. In accordance with the rectangular datum line it will be checked parallelly and diagonally whether the alignment is correct. If not it will be readjusted.

Combined rubber sheeting will be tapped with a mallet.

14. Cutting of combined rubber sheeting ends

A chalk line will be marked and rubber edges will be trimmed off.

15. Final correction of alignment

It will be checked again by means of a string whether the middle lines of belt ends are centered. Any possible deviations can now be readjusted. This final correction is very important and should not be omitted. Due to the low stickyness take care of the final alignment of both belt ends.

16. Preparation for mounting of the press

Edge bars will be placed at both sides of the belt and fastened with edge clamps outside the splice area. The rubber strips that were cut out during production have to be put into the reels in the area of the splicing press. This is to ensure an even distribution of pressure and avoiding any damage to the bars.

The edge bars will be approximately 1-2 mm thinner than the belt itself.

Vulkatrix is placed across the whole splice area between upper belt side and upper heating plate.

17. Build-up of upper plates

Upper plates will be placed and aligned.

Upper traverses will be placed in a way that both end traverses are positioned outside the splice area.

End locking bolts will be positioned and tightened slightly.

Oil pumps will be connected to upper traverses.

End bolts will be tightened thoroughly.

Electrical cables will be connected to heating platens.

A pressure of 8 bar (spec.) will be applied on the splice area with the oil pump.

18. Vulcanization

Heating plates will be plugged in.

Pressure will be increased as temperature rises. Temperatures at all heating plates must be controlled.

Allow temperature to rise to $150^{\circ}\text{C} \pm 5^{\circ}\text{C}$. The curing time counts when temperature reaches 150°C .

The curing time is determined according to belt thickness, i.e. 2,5 minutes per mm belt thickness.

After curing time has elapsed plates will be allowed to cool down to 70°C .

19. Removal of press and final procedure

Traverses and end bolts will be loosened and removed.

Upper heating plates will be removed.

The belt will be regrooved in the ramp area of the carry side with a heated profiled knife (which has the profile of the groove).

Edge clamps will be loosened and edge bars will be removed.

Spliced belt will be lifted and lower heating plates will be removed.

Working platform will be removed.

Rubber overflow at both edges will be trimmed off.

Belt surface, ramps and edges are inspected visually.

Belt will be put into service.

Splice Scheme (Example)

3200 EE 800/4

PHOENIX
Conveyor Belt Systems

(according to DIN 22 102 part 3)

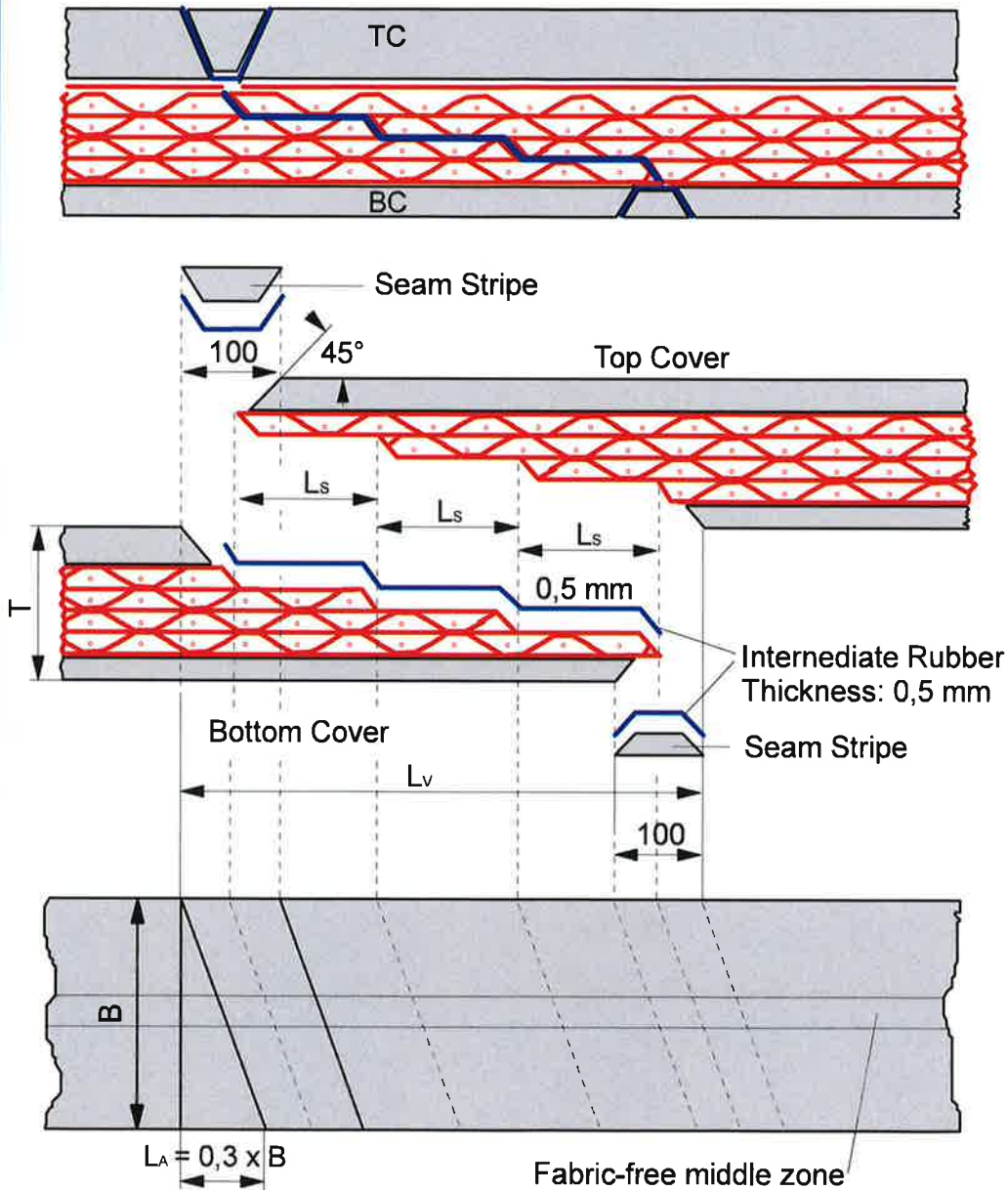

B = Belt Width
T = Belt Thickness

Lv = Length of Splice = 850 mm
Ls = Length of step = 250 mm

Sketch not true to scale

C-Sheet: CBe 170702 | Date: 17.07.02 | Name: *Bergmann*

20. Running-in procedure

The belt has to run 24-48 h in order to ensure a smooth and straight run.
Due to the fact that the belt is running untroughed on a table, possible deviations must be controlled by adjustment of pretension of the return pulley and mounting of vertical idlers to the construction

21. Final edge cut

Once the belt is running stable, the edges can be cut with a special knife mounted on a cross bar above one pulley. This is to avoid deviations occurring from the forces inducted by the knife.

Splicing of Side Curbs

14. At the last vulcanisation the curbs must be joined endless. Both ends of the curbs will have an overlap of 150 mm (see drawing) with appropriated bevel cuts of 60 degrees.
15. Roughen up the bevel cuts, remove the dust and coat the roughened areas of belt, curbs and bevel cuts with solution. Put the coated curbs on clean plastic film.
16. The coated areas have to be completely dry. Now place the intermediate rubber strips (1 mm thick and 65 mm wide) on the belt edges and on one bevel cut.
17. Roll on the strips without blister. Place the curbs on the strips exactly and roll them on. Please notice that the thickness of the raw joint must be the same as the thickness of the rest of the side curb.
18. Now vulcanize the joined curb on the belt as item 6 to 12 on page 1.

19. Splicing Scheme

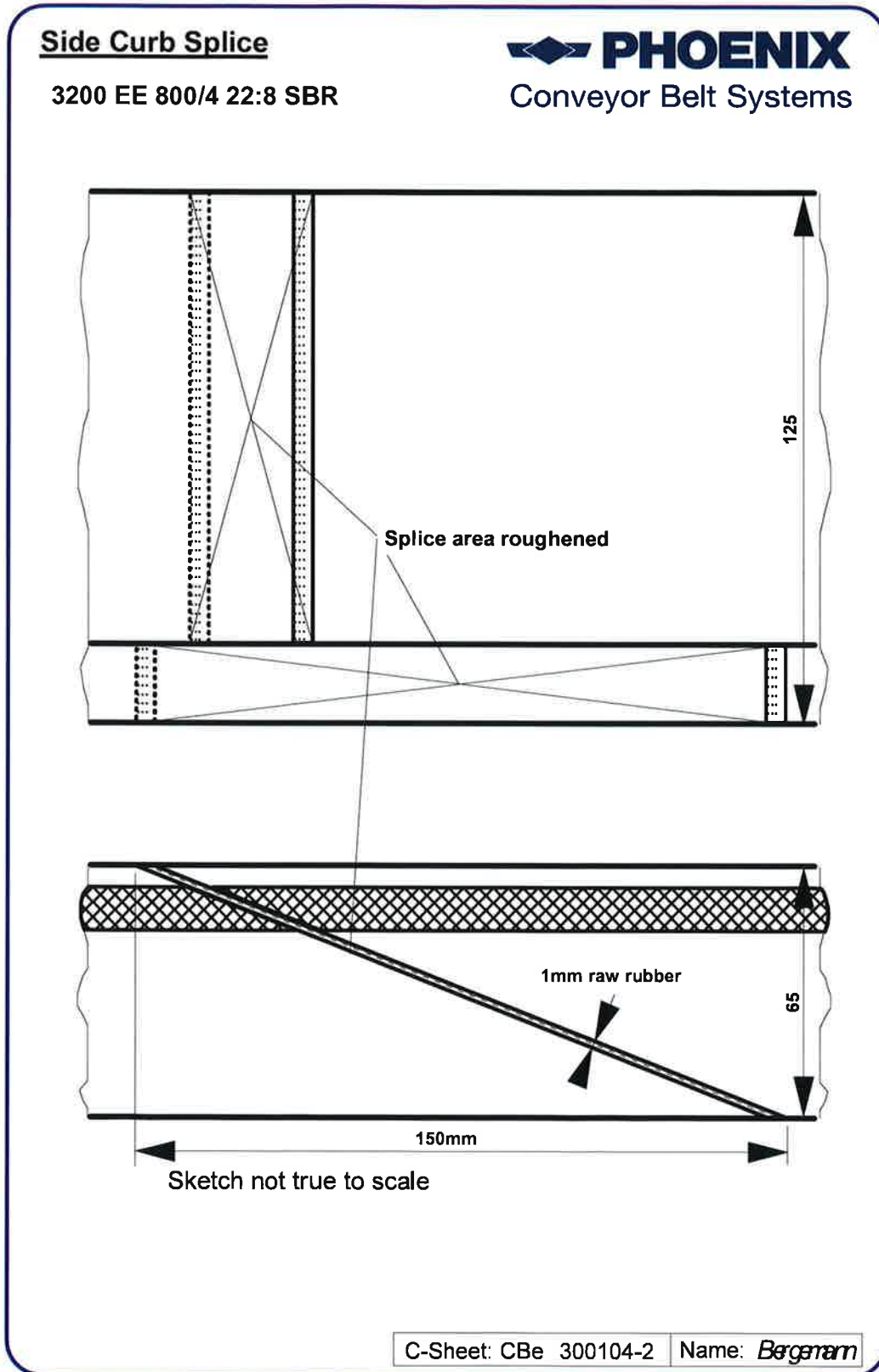

Единен европейски документ за обществени поръчки (ЕЕДОП)

Част I: Информация за процедурата за възлагане на обществена поръчка и за възлагащия орган или възложителя

Информация за публикацията

При процедурите за възлагане на обществени поръчки, за които в Официален вестник на Европейския съюз се публикува покана за участие в състезателна процедура, информацията, изисквана съгласно част I, ще бъде извлечена автоматично, при условие че ЕЕДОП е създаден и попълнен чрез посочената по-горе електронна система за ЕЕДОП. Препратка към публикуваното обявление в Официален вестник на Европейския съюз:

Получен номер на обявлението

19-118237-001.

Номер на обявлението в ОВ S:

2019/S 050-116158

OJS URL

Публикация в РОП

05242-2019-0013

Когато не се публикува покана за участие в състезателна процедура в Официален вестник на Европейския съюз или ако не е длъжен да публикува там, възлагащият орган или възложителят трябва да посочи информацията, която позволява процедурата за възлагане на обществена поръчка да бъде недвусмислено идентифицирана (напр. препратка към публикация на национално равнище)

Идентифициране на възложителя

Официално наименование:

Ей И Ес-ЗС Марица Изток I

Държава:

България

Информация относно процедурата за възлагане на обществена поръчка

Вид процедура

Не е посочено

Наименование:

Доставка на комплект гумена лента и странични бордове за вакуум филтър от СОИ и подмяна на съществуващите такива

Кратко описание:

Предмет на поръчката е услуги по доставка, демонтаж на съществуващата и монтаж на комплект гумена лента и странични бордове, както и пробиване на напречни отвори по цялата дължина на лентата в централната ѝ вакуум зона. На територията на ТЕЦ Ей И Ес-ЗС Марица Изток I, Цех Сероочистваща инсталация са монтирани ДВА броя вакуум филтри тип 32В10V производство на "ThyssenKrupp Fördertechnik", предназначени за вторично обезводняване на гипс, получен при реакцията на неутрализация на серния диоксид, съдържащ се в димните газове, генерирани при изгарянето на лигнитни въглища в котлите на централата. Предметът на настоящата поръчка включва следните дейности: -Доставка на странични бордове, демонтаж на съществуващата, монтаж на нова гумена лента и странични бордове, както и пробиване на напречни отвори по цялата дължина на лентата в централната ѝ вакуум зона с размери 45x9 mm и стъпка 20mm. -Доставка, демонтаж на съществуващата, монтаж на нова гумена лента и странични бордове, както и пробиване на напречни отвори по цялата дължина на лентата във централната ѝ вакуум зона с размери 45x9 mm и стъпка 20mm.

Референтен номер на досието, определен от възлагащия орган или възложителя (ако е приложимо):

ME1-2019-NWC-S-016

Част II: Информация за икономическия оператор**А: Информация за икономическия оператор**

Име:

-

Улица и номер:

-

Пощенски код:

-

Град:

-
Държава:

Интернет адрес (уеб адрес) (ако е приложимо):

-
Ел. поща:

-
Телефон:

-
Лице или лица за контакт:

-
Идентификационен номер по ДДС, ако е приложимо:

-
Ако не е приложимо, посочете друг национален идентификационен номер, ако се изисква и е приложимо.

-
Икономическият оператор микро-, малко или средно предприятие ли е?

Да

Не

Само в случай че поръчката е запазена: икономическият оператор защитено предприятие ли е или социално предприятие, или ще осигури изпълнението на поръчката в контекста на програми за създаване на защитени работни места?

Да

Не

Какъв е съответният процент работници с увреждания или в неравностойно положение?

-
Ако се изисква, посочете по-специално към коя категория или категории работници с увреждания или в неравностойно положение спадат въпросните служители.

Ако е приложимо, посочете дали икономическият оператор е регистриран в официален списък на одобрени икономически оператори или дали има еквивалентен сертификат (напр. съгласно

национална квалификационна система или система за предварително класиране)?

- Да
- Не

- Отговорете на въпросите в останалите части от този раздел, в раздел Б и когато е приложимо — в раздел В от тази част; попълнете част V, когато е приложимо, и при всички случаи попълнете и подпишете част VI.

а) Посочете наименованието на списъка или сертификата и съответния регистрационен или сертификационен номер, ако е приложимо:

-

б) Ако удостоверението за регистрация или сертифициране е налично в електронен формат, посочете:

-

в) Посочете препратки към документите, от които става ясно на какво се основава регистрацията или сертифицирането, и ако е приложимо — класификацията в официалния списък:

-

г) Регистрацията или сертифицирането обхваща ли всички задължителни критерии за подбор?

- Да
- Не

- Попълнете също така липсващата информация в част IV, раздели А, Б, В или Г според случая CAMO ако това се изисква в съответното обявление или в документацията за обществената поръчка

д) Икономическият оператор може ли да представи удостоверение за платени социалноосигурителни вноски и данъци или информация, която ще позволи на възлагащия орган или възложителя да получи удостоверението чрез пряк безплатен достъп до национална база данни в съответната държава членка?

- Да
- Не

Ако съответната документация е достъпна в електронен формат, посочете:

-

Икономическият оператор участва ли в процедурата за възлагане на обществена поръчка заедно с други икономически оператори?

- Да
- Не

- Уверете се, че останалите участващи оператори представят отделен ЕЕДОП.

а) Посочете ролята на икономическия оператор в групата (ръководител на групата, отговорник за конкретни задачи...):

-

б) Посочете другите икономически оператори, които участват заедно в процедурата за възлагане на обществена поръчка:

-

в) Когато е приложимо, посочете името на участващата група:

-

Когато е приложимо, посочете съответната обособена позиция или позиции, за която(които) икономическият оператор желае да направи оферта:

-

Б: Информация за представителите на икономическия оператор #1

- Ако е приложимо, посочете името и адреса на лицето или лицата, упълномощени да представляват икономическия оператор за целите на настоящата процедура за възлагане на обществена поръчка:

Собствено име

-

Фамилно име

-

Дата на раждане

-

Място на раждане

-
Улица и номер:

-
Пощенски код:

-
Град:

-
Държава:

Ел. поща:

-
Телефон:

-
Длъжност/Действащ в качеството си на:

-
Ако е необходимо, посочете подробна информация за представителството (форми, обхват, цел...):

В: Информация относно използването на капацитета на други субекти
Икономическият оператор ще използва ли капацитета на други субекти, за да изпълни критериите за подбор, посочени в част IV, и критериите и правилата (ако има такива), посочени в част V по-долу?

Да

Не

- Представете отделно за всеки от съответните субекти надлежно попълнен и подписан от тях ЕЕДОП, в който се посочва информацията, изисквана в раздели А и Б от настоящата част и в част III.

Обръщаме Ви внимание, че следва да бъдат включени и техническите лица или органи, които не са свързани пряко с предприятието на икономическия оператор, и особено тези, които отговарят за контрола на качеството, а при обществените поръчки за строителство — тези, които икономическият оператор може да използва за извършване на строителството.

Посочете информацията съгласно части IV и V за всеки от съответните субекти, доколкото тя има отношение към специфичния капацитет, който икономическият оператор ще използва.

Г: Информация за подизпълнители, чийто капацитет икономическият оператор няма да използва

- (Разделът се попълва само ако тази информация се изисква изрично от възлагащия орган или възложителя.)

Икономическият оператор възнамерява ли да възложи на трети страни изпълнението на част от поръчката?

- Да
- Не

Ако да и доколкото е известно, приложете списък на предлаганите подизпълнители:

-

- Ако възлагащият орган или възложителят изрично изисква тази информация в допълнение към информацията съгласно част I, предоставете информацията, изисквана съгласно раздели А и Б от настоящата част и част III, за всеки подизпълнител/за всяка от съответните категории подизпълнители.

Част III: Основания за изключване

А: Основания, свързани с наказателни присъди

В член 57, параграф 1 от Директива 2014/24/ЕС са посочени следните основания за изключване:

Участие в престъпна организация

Издадена ли е по отношение на икономическия оператор или на лице, което е член на неговия административен, управителен или надзорен орган или което има правомощия да го представлява, да взема решения или да упражнява контрол в рамките на тези органи, окончателна присъда за участие в престъпна организация, която е произнесена най-много преди пет години или съгласно която продължава да се прилага период на изключване, пряко определен в присъдата? Съгласно определението в член 2 от Рамково решение 2008/841/ПВР на Съвета от 24 октомври 2008 г. относно борбата с организираната престъпност (ОВ L 300, 11.11.2008 г., стр. 42).

Отговор:

Да

Не

Дата на присъдата

-

Основание

-

Лице, което е осъдено

-

Доколкото е пряко указано в присъдата: срока на изключване.

-

Предприели ли сте мерки, с които да докажете своята надеждност („реабилитиране по своя инициатива“)?

Да

Не

Моля, опишете подробно

-

Тази информация достъпна ли е безплатно за органите от база данни в държава — членка на ЕС?

Да

Не

URL

-

Код

-

Издаден(о) от

-

Корупция

Издадена ли е по отношение на икономическия оператор или на лице, което е член на неговия административен, управителен или надзорен орган или което има правомощия да го представлява, да взема решения или да упражнява контрол в рамките на тези органи, окончателна присъда за измама, която е произнесена най-много преди пет години или съгласно която продължава да се прилага период на изключване, пряко определен в присъдата? Съгласно определението в член 3 от Конвенцията за борба с корупцията, в която участват длъжностни лица на Европейските общности

или длъжностни лица на държавите — членки на Европейския съюз (ОВ С 195, 25.6.1997 г., стр. 1), и в член 2, параграф 1 от Рамково решение 2003/568/ПВР на Съвета от 22 юли 2003 г. относно борбата с корупцията в частния сектор (ОВ L 192, 31.7.2003 г., стр. 54). Това основание за изключване обхваща и корупцията съгласно определението в националното законодателство на възлагащия орган (възложителя) или на икономическия оператор.

Отговор:

- Да
- Не

Дата на присъдата

-

Основание

-

Лице, което е осъдено

-

Доколкото е пряко указано в присъдата: срока на изключване.

-

Предприели ли сте мерки, с които да докажете своята надеждност („реабилитиране по своя инициатива“)?

- Да
- Не

Моля, опишете подробно

-

Тази информация достъпна ли е безплатно за органите от база данни в държава — членка на ЕС?

- Да
- Не

URL

-

Код

-

Издаден(о) от

-

Измама

Издадена ли е по отношение на икономическия оператор или на лице, което е член на неговия административен, управителен или надзорен орган или което има правомощия да го представлява, да взема решения или да упражнява контрол в рамките на тези органи, окончателна присъда за измама, която е произнесена най-много преди пет години или съгласно която продължава да се прилага период на изключване, пряко определен в присъдата? По смисъла на член 1 от Конвенцията за защита на финансовите интереси на Европейските общности (ОВ С 316, 27.11.1995 г., стр. 48).

Отговор:

- Да
- Не

Дата на присъдата

-

Основание

-

Лице, което е осъдено

-

Доколкото е пряко указано в присъдата: срока на изключване.

-

Предприели ли сте мерки, с които да докажете своята надеждност („реабилитиране по своя инициатива“)?

- Да
- Не

Моля, опишете подробно

-

Тази информация достъпна ли е безплатно за органите от база данни в държава — членка на ЕС?

- Да
- Не

URL

-

Код

-

Издаден(о) от

-

Терористични престъпления или престъпления, които са свързани с терористични дейности

Издадена ли е по отношение на икономическия оператор или на лице, което е член на неговия административен, управителен или надзорен орган или което има правомощия да го представлява, да взема решения или да упражнява контрол в рамките на тези органи, окончателна присъда за участие в престъпна организация, която е произнесена най-много преди пет години или съгласно която продължава да се прилага период на изключване, пряко определен в присъдата? Съгласно определението в членове 1 и 3 от Рамково решение на Съвета от 13 юни 2002 г. относно борба с тероризма (ОВ L 164, 22.6.2002 г., стр. 3). Това основание за изключване също обхваща подбудителство, помагачество или съучастие или опит за извършване на престъпление, както е посочено в член 4 от същото рамково решение.

Отговор:

- Да
- Не

Дата на присъдата

-

Основание

-

Лице, което е осъдено

-

Доколкото е пряко указано в присъдата: срока на изключване.

-

Предприели ли сте мерки, с които да докажете своята надеждност („реабилитиране по своя инициатива“)?

- Да
- Не

Моля, опишете подробно

-

Тази информация достъпна ли е безплатно за органите от база данни в държава — членка на ЕС?

- Да
- Не

URL

-

Код

-

Издаден(о) от

-

Изпиране на пари или финансиране на тероризъм

Издадена ли е по отношение на икономическия оператор или на лице, което е член на неговия административен, управителен или надзорен орган или което има правомощия да го представлява, да взема решения или да упражнява контрол в рамките на тези органи, окончателна присъда за участие в престъпна организация, която е произнесена най-много преди пет години или съгласно която продължава да се прилага период на изключване, пряко определен в присъдата? Съгласно определението в член 1 от Директива 2005/60/ЕО на Европейския парламент и на Съвета от 26 октомври 2005 г. за предотвратяване използването на финансовата система за целите на изпирането на пари и финансирането на тероризъм (ОВ L 309, 25.11.2005 г., стр. 15).

Отговор:

Да

Не

Дата на присъдата

-

Основание

-

Лице, което е осъдено

-

Доколкото е пряко указано в присъдата: срока на изключване.

-

Предприели ли сте мерки, с които да докажете своята надеждност („реабилитиране по своя инициатива“)?

Да

Не

Моля, опишете подробно

-

Тази информация достъпна ли е безплатно за органите от база данни в държава — членка на ЕС?

- Да
- Не

URL

-

Код

-

Издаден(о) от

-

Детски труд и други форми на трафик на хора

Издадена ли е по отношение на икономическия оператор или на лице, което е член на неговия административен, управителен или надзорен орган или което има правомощия да го представлява, да взема решения или да упражнява контрол в рамките на тези органи, окончателна присъда за участие в престъпна организация, която е произнесена най-много преди пет години или съгласно която продължава да се прилага период на изключване, пряко определен в присъдата? Съгласно определението в член 2 от Директива 2011/36/ЕС на Европейския парламент и на Съвета от 5 април 2011 г. относно предотвратяването и борбата с трафика на хора и защитата на жертвите от него и за замяна на Рамково решение 2002/629/ПВР на Съвета (ОВ L 101, 15.4.2011 г., стр. 1).

Отговор:

- Да
- Не

Дата на присъдата

-

Основание

-

Лице, което е осъдено

-

Доколкото е пряко указано в присъдата: срока на изключване.

-

Предприели ли сте мерки, с които да докажете своята надеждност („реабилитиране по своя инициатива“)?

- Да

Не

Моля, опишете подробно

-

Тази информация достъпна ли е безплатно за органите от база данни в държава — членка на ЕС?

Да

Не

URL

-

Код

-

Издаден(о) от

-

Б: Основания, свързани с плащането на данъци или социалноосигурителни вноски

В член 57, параграф 2 от Директива 2014/24/ЕС са посочени следните основания за изключване:

Плащане на данъци

Икономическият оператор извършил ли е нарушение, свързано със задълженията му за плащане на данъци, както в страната, в която е установен, така и в държавата членка на възлагащия орган или възложителя, ако е различна от държавата на установяване?

Отговор:

Да

Не

Съответна държава или държава членка

Размер на съответната сума

-

Нарушението на задълженията констатирано ли е с други средства, различни от съдебно или административно решение?

Да

Не

Ако нарушението на задълженията е констатирано със съдебно решение или с административен акт, решението или актът с окончателен и обвързващ характер ли е?

Да

Не

Посочете датата на присъдата или решението/акта.

-

В случай на присъда — срока на изключване, ако е определен пряко в присъдата:

-

Опишете използваните средства.

-

Икономическият оператор изпълнил ли е задълженията си, като изплати или поеме обвързващ ангажимент да изплати дължимите данъци или социалноосигурителни вноски, включително, когато е приложимо, всички начислени лихви или глоби?

Да

Не

Моля, опишете подробно

-

Тази информация достъпна ли е безплатно за органите от база данни в държава — членка на ЕС?

Да

Не

URL

-

Код

-

Издаден(о) от

-

Плащане на социалноосигурителни вноски

Икономическият оператор извършил ли е нарушение, свързано със задълженията му за плащане на социалноосигурителни вноски, както в страната, в която е установен, така и в държавата членка на възлагащия орган или възложителя, ако е различна от държавата на установяване?

Отговор:

Да

Не

Съответна държава или държава членка

Размер на съответната сума

-

Нарушението на задълженията констатирано ли е с други средства, различни от съдебно или административно решение?

Да

Не

Ако нарушението на задълженията е констатирано със съдебно решение или с административен акт, решението или актът с окончателен и обвързващ характер ли е?

Да

Не

Посочете датата на присъдата или решението/акта.

-

В случай на присъда — срока на изключване, ако е определен пряко в присъдата:

-

Опишете използваните средства.

-

Икономическият оператор изпълнил ли е задълженията си, като изплати или поеме обвързващ ангажимент да изплати дължимите данъци или социалноосигурителни вноски, включително, когато е приложимо, всички начислени лихви или глоби?

Да

Не

Моля, опишете подробно

-

Тази информация достъпна ли е безплатно за органите от база данни в държава — членка на ЕС?

Да

Не

URL

-
Код

-
Издаден(о) от

В: Основания, свързани с несъстоятелност, конфликти на интереси или професионално нарушение

В член 57, параграф 4 от Директива 2014/24/ЕС са посочени следните основания за изключване:

Несъстоятелност

Икономическият оператор обявен ли е в несъстоятелност?

Отговор:

Да

Не

Моля, опишете подробно

-
Посочете причините, поради които въпреки това икономическият оператор ще бъде в състояние да изпълни поръчката. Тази информация не се предоставя, ако в случая изключването на икономически оператори е задължително съгласно приложимото национално право без каквато и да е възможност за дерогация дори ако икономическият оператор е в състояние да изпълни поръчката.

Тази информация достъпна ли е безплатно за органите от база данни в държава — членка на ЕС?

Да

Не

URL

-
Код

-
Издаден(о) от

-
Производство по несъстоятелност

Икономическият оператор предмет ли е на производство по несъстоятелност или ликвидация?

Отговор:

Да

Не

Моля, опишете подробно

-

Посочете причините, поради които въпреки това икономическият оператор ще бъде в състояние да изпълни поръчката. Тази информация не се предоставя, ако в случая изключването на икономически оператори е задължително съгласно приложимото национално право без каквато и да е възможност за дерогация дори ако икономическият оператор е в състояние да изпълни поръчката.

-

Тази информация достъпна ли е безплатно за органите от база данни в държава — членка на ЕС?

Да

Не

URL

-

Код

-

Издаден(о) от

-

Споразумение с кредиторите

Има ли икономическият оператор споразумение с кредиторите?

Отговор:

Да

Не

Моля, опишете подробно

-

Посочете причините, поради които въпреки това икономическият оператор ще бъде в състояние да изпълни поръчката. Тази информация не се предоставя, ако в случая изключването на икономически оператори е задължително съгласно приложимото

национално право без каквато и да е възможност за дерогация дори ако икономическият оператор е в състояние да изпълни поръчката.

-

Тази информация достъпна ли е безплатно за органите от база данни в държава — членка на ЕС?

Да

Не

URL

-

Код

-

Издаден(о) от

-

Аналогична на несъстоятелност ситуация съгласно националното законодателство

Намира ли се икономическият оператор в аналогична на несъстоятелност ситуация, възникваща от сходна процедура съгласно националните закони и подзакони актове?

Отговор:

Да

Не

Моля, опишете подробно

-

Посочете причините, поради които въпреки това икономическият оператор ще бъде в състояние да изпълни поръчката. Тази информация не се предоставя, ако в случая изключването на икономически оператори е задължително съгласно приложимото национално право без каквато и да е възможност за дерогация дори ако икономическият оператор е в състояние да изпълни поръчката.

-

Тази информация достъпна ли е безплатно за органите от база данни в държава — членка на ЕС?

Да

Не

URL

-

Код

-

Издаден(о) от

-

Управляване на активите от ликвидатор

Активите на икономическия оператор управляват ли се от ликвидатор или от съда?

Отговор:

Да

Не

Моля, опишете подробно

-

Посочете причините, поради които въпреки това икономическият оператор ще бъде в състояние да изпълни поръчката. Тази информация не се предоставя, ако в случая изключването на икономически оператори е задължително съгласно приложимото национално право без каквато и да е възможност за дерогация дори ако икономическият оператор е в състояние да изпълни поръчката.

-

Тази информация достъпна ли е безплатно за органите от база данни в държава — членка на ЕС?

Да

Не

URL

-

Код

-

Издаден(о) от

-

Прекратена стопанска дейност

Стопанската дейност на икономическия оператор прекратена ли е?

Отговор:

Да

Не

Моля, опишете подробно

-
Посочете причините, поради които въпреки това икономическият оператор ще бъде в състояние да изпълни поръчката. Тази информация не се предоставя, ако в случая изключването на икономически оператори е задължително съгласно приложимото национално право без каквато и да е възможност за дерогация дори ако икономическият оператор е в състояние да изпълни поръчката.
-

Тази информация достъпна ли е безплатно за органите от база данни в държава — членка на ЕС?

Да

Не

URL

-

Код

-

Издаден(о) от

-

Конфликт на интереси, свързан с участието в процедурата за възлагане на обществена поръчка

Икономическият оператор има ли информация за конфликт на интереси съгласно посоченото в националното законодателство, в обявлението или в документацията за обществената поръчка, свързан с участието му в процедурата за възлагане на обществената поръчка?

Отговор:

Да

Не

Моля, опишете подробно

-

Пряко или косвено участие в подготовката на процедурата за възлагане на обществена поръчка

Икономическият оператор или свързано с него предприятие предоставяли ли са консултантски услуги на възлагащия орган или на възложителя, или участвали ли са по друг начин в подготовката на процедурата за възлагане на обществена поръчка?

Отговор:

Да

Не

Моля, опишете подробно

-

Подаване на неверни данни, укриване на информация, непредставяне на придружаващи документи и получаване на поверителна информация във връзка с процедурата

Икономическият оператор извършил ли е някои от следните действия:

а) Виновен е за подаване на неверни данни при предоставянето на информацията, необходима за удостоверяване на липсата на основания за изключване или на изпълнението на критериите за подбор,

б) Укрил е такава информация,

в) Не е могъл без забавяне да предостави съответните документи, изисквани от възлагащия орган или възложителя, и

г) Опитал се е да упражни непозволено влияние върху процеса на вземане на решения от възлагащия орган или възложителя, да получи поверителна информация, която може да му даде неоправдани предимства в процедурата за възлагане на обществена поръчка, или да предостави поради небрежност подвеждаща информация, която може да окаже съществено влияние върху решенията по отношение на изключването, подбора или възлагането?

Отговор:

Да

Не

Г: Специфични национални основания за изключване

Прилагат ли се специфични национални основания за изключване, които са посочени в обявлението или в документацията за обществената поръчка?

Специфични национални основания за изключване

Други основания за изключване, които може да бъдат предвидени в националното законодателство на държавата членка на възлагащия орган или възложителя. Прилагат ли се специфични национални основания за изключване, които са посочени в обявлението или в документацията за обществената поръчка?

Отговор:

Да

Не

Моля, опишете подробно

-

Тази информация достъпна ли е безплатно за органите от база данни в държава — членка на ЕС?

Да

Не

URL

-

Код

-

Издаден(о) от

-

Част IV: Критерии за подбор

В: Технически и професионални способности

В член 58, параграф 4 от Директива 2014/24/ЕС са посочени следните критерии за подбор:

За поръчки за доставки: извършени доставки от конкретния вид

Само за обществени поръчки за доставки: През референтния период икономическият оператор е извършил следните основни доставки от конкретния вид: Възлагащите органи могат да изискат наличието на опит до три години и да приемат опит отпреди повече от три години.

Описание

-

Сума

-

Начална дата

-

Крайна дата

-

Получатели

-

Тази информация достъпна ли е безплатно за органите от база данни в държава — членка на ЕС?

Да

Не

URL

-

Код

-

Издаден(о) от

-

За поръчки за услуги: извършени услуги от конкретния вид

Само за обществени поръчки за услуги: През референтния период икономическият оператор е предоставил следните основни услуги от конкретния вид. Възлагащите органи могат да изискат наличието на опит до три години и да приемат опит отпреди повече от три години.

Описание

-

Сума

-

Начална дата

-

Крайна дата

-

Получатели

-

Тази информация достъпна ли е безплатно за органите от база данни в държава — членка на ЕС?

Да

Не

URL

-

Код

-

Издаден(о) от

-

Образователна и професионална квалификация

Доставчикът на услугата или самият изпълнител и/или ръководният му състав (в зависимост от изискванията, посочени в обявлението или в документацията за обществената поръчка) притежават следната образователна и професионална квалификация:

Моля, опишете подробно

-

Тази информация достъпна ли е безплатно за органите от база данни в държава — членка на ЕС?

Да

Не

URL

-

Код

-

Издаден(о) от

-

Инструменти, съоръжения или техническо оборудване

Следните инструменти, съоръжения или техническо оборудване ще бъдат на негово разположение за изпълнение на договора:

Моля, опишете подробно

-

Тази информация достъпна ли е безплатно за органите от база данни в държава — членка на ЕС?

Да

Не

URL

-

Код

-

Издаден(о) от

-

Възлагане на подизпълнители в процентно изражение

Икономическият оператор възнамерява евентуално да възложи на подизпълнител изпълнението на следната част (процентно изражение) от поръчката. Ако икономическият оператор е решил да възложи на подизпълнители изпълнението на част от договора и ще използва капацитета на подизпълнителя, за да изпълни тази част, попълнете отделен ЕЕДОП за подизпълнителите, вж. част II, раздел В по-горе.

Опишете по-конкретно:

-

Край

Част V: Намалване на броя на квалифицираните кандидати

Икономическият оператор декларира, че:

Изпълнява обективните и недискриминационни критерии или правила, които трябва да бъдат приложени, за да се ограничи броят на кандидатите по следния начин:

В случай че се изискват определени сертификати или други документални доказателства, посочете за всеки от тях дали икономическият оператор разполага с изискваните документи:

Ако някои от тези сертификати или документални доказателства са на разположение в електронен формат, посочете за всеки от тях:

Отговор:

Да

Не

Моля, опишете подробно

-

Тази информация достъпна ли е безплатно за органите от база данни в държава — членка на ЕС?

Да

Не

URL

-

Код

-

Издаден(о) от

-

Част VI: Заключителни положения

Икономическият оператор декларира, че информацията, посочена в части II — V по-горе, е вярна и точна и че е представена с ясното разбиране на последствията при представяне на неверни данни.

Икономическият оператор официално декларира, че е в състояние при поискване и без забава да представи указаните сертификати и други документални доказателства, освен в случаите, когато:

а) възлагащият орган или възложителят може да получи придружаващите документи чрез пряк достъп до съответната национална база данни във всяка държава членка, която е достъпна безплатно (при условие че икономическият оператор е предоставил необходимата информация (уеб адрес, орган или организация, издали документа, точна информация за документа), за да може възлагащият орган или възложителят да направят това. Когато има такова изискване, информацията трябва да бъде придружена със съответното съгласие за достъп до документите), или

б) считано от 18 октомври 2018 г. най-късно (в зависимост от изпълнението на член 59, параграф 5, втора алинея от Директива 2014/24/ЕС на национално равнище), възлагащият орган или възложителят вече притежава съответната документация.

Икономическият оператор дава своето официално съгласие възлагащият орган или възложителят, посочен в Част I, да получи достъп до документите, подкрепящи информацията, предоставена в Част III и Част IV от настоящия Единен европейски документ за обществени поръчки, за целите на обществената поръчка, посочена в Част I.

Дата, място и — когато се изисква или е необходимо — подпис(и):

Дата

-

Място

-

Подпис

ДЕКЛАРАЦИЯ

за споразумение по чл. 135, ал. 5 от ЗОП
от кандидат в процедура на договаряне с предварителна покана за участие с предмет:
**„Доставка на комплект гумена лента и странични бордове за вакуум филтър от СОИ и
подмяна на съществуващите такива“**

Долуподписаният/ната _____
с ЕГН _____, притежаващ лична карта № _____, издадена на
_____ от МВР, гр. _____, адрес:
_____, представляващ
_____ в качеството си на _____,
със седалище _____ и адрес на управление:
_____, тел./факс: _____,
вписано в търговския регистър към Агенцията по вписванията с ЕИК № _____,
ИН по ЗДДС № _____

ДЕКЛАРИРАМ, ЧЕ:

1. В случай, че представляваният от мен кандидат бъде одобрен в предварителния подбор и бъде поканен да участва в договаряне, ще представи първоначална оферта.
2. За изготвяне и подаване на оферта, съгласно изискванията на документацията, са необходими 10 календарни дни от датата на изпращане на поканата за представяне на оферти.
3. Настоящата декларация има силата на споразумение съгласно чл. 135, ал. 5 от Закона за обществените поръчки, относно срока за представяне на оферти.
4. Запознати сме със законното право на Възложителя, в случай че не постигне споразумение за срока за представяне на оферти с всички кандидати, да определи срок за представяне на офертите, който не може да бъде по-кратък от 10 дни от датата на изпращане на поканата за представяне на оферти.

_____ Г.

Декларатор: _____

Забележка: Декларацията се подписва от лицето/лицата, представляващи кандидата и се представя в оригинал.

/пълно наименование на участника, търговски адрес, телефон и факс, ЕИК и ИН по ЗДДС/

ТЕХНИЧЕСКО ПРЕДЛОЖЕНИЕ

към Оферта за участие в процедура на договаряне с предварителна покана за участие с предмет: “Доставка на комплект гумена лента и странични бордове за вакуум филтър от СОИ и подмяна на съществуващите такива“

№	Описание	Материален No.	Мерна единица	Кол-во	Производител и страна на произход	Срок на доставка след заявка	Гаранционен срок
1	Странични бордове с обща дължина за двете страници на лентата 120 метра тип: L125/65, NR, височина 125mm., основа 65mm. (през 2019г)	10.352.587	m	120			
2	Лента: QSZ 100 с напречни канали, номенклатура: 3200 EE 800/4, 16+7, SBR011;	10.349.740	брой	1			
3	Странични бордове с обща дължина за двете страници на лентата 120 метра тип: L125/65, NR, височина 125mm., основа 65mm.(през 2020г)	10.352.587	m	120			

Ще предоставим декларации за съответствие

Ще приложим към настоящето техническо предложение следните технически характеристики на гумената лента и страничните бордове на вакуум филтъра:

- Тип на лентата:
- Материал на гумата :
- Дължина:
- Дебелина:
- Брой слоеве текстил:
- Ширина на централната зона без текстил:
- Ширина на крайна лява/дясна зона без текстил:
- Дебелина на лентата без текстил:
- oГорна работна част :
- oДолна неработна част:
- Странични бордове тип:
- Обща дължина за двете страници на лентата:
- Материал на бордовете:
- Твърдост на гумените бордове:
- Min. удължаване до скъсване:
- Тегло:
- Други:

При изпълнение на поръчката, предлагаме следните условия:

1. Приемаме при извършване на дейностите, предмет на поръчката да спазим техническите изисквания на възложителя, заложи в техническата спецификация.
2. При изготвяне на офертата са спазени задълженията, свързани с данъци и осигуровки, опазване на околната среда, закрила на заетостта и условията на труд.
3. Всички дейности по цялостна подмяна на гумена лента и странични бордове на един вакуум филтър, включително пробиване на централни отвори по протежение на лентата, както и 24 часовият тестов период, ще приключат в рамките на 15 календарни дни. При необходимост ще организираме работа на смени с цел завършване на дейностите в посочения срок.
4. Ще предприемем незабавни действия по отстраняване на дефекти и последствия от некачествено извършени вулканизации, водещи до неразполагаемост на съоръженията.
5. Гаранционният срок на извършения монтаж чрез топла и студена вулканизация за всеки вакуум филтър ще бъде(минимум 12 месеца), като по време на периода отстраняването на всички установени дефекти по вулканизациите на гумената лента и бордовете са за наша сметка.
6. Приемаме вулканизационните материали и консумативи да се осигуряват от нас, освен в специфични случаи описани в техническата спецификация.
7. Повторно да извършим част или цялата работа за наша сметка при забелязани нередности с технологията на вулканизация и/или вулканизационните инструменти, материали и консумативи.
8. Декларираме, че ще почистваме работното място, както и ще събираме и изхвърляме отпадъците разделно.
9. Доставените химикали (лепила, разтворители, обезмаслител и др.), необходими за подготовката и извършването на вулканизациите ще да бъдат съпроводени с ИЛБ, а опаковките и контейнерите със съдържанието – ще бъдат оригинални, без следи от повреди, осигуряващи плътно затваряне, с прикрепени етикети, ясно и отчетливо описващи срока на годност, количеството и типа на съдържанието с посочени основните опасности за човека и ОС – токсичност, запалимост, опасно за водата и водните организми и т.н.
10. Доставената гумена лента и странични бордове ще да бъдат придружени със Сертификат за качество или Декларация за съответствие от производителя, Приемо – предавателен протокол;
11. Гумената лента ще бъде доставена в опаковка, осигуряваща достатъчна здравина при товаро-разтоварни и транспортни дейности на територията на ТЕЦ Ей И Ес-3С Марица Изток I, както и предпазване от атмосферни влияния - дъжд, сняг, слънчеви лъчи. На опаковката ще да бъде прикрепен етикет, описващ теглото на товара (тара на стоката), начина на съхранение – в затворени помещения, под навес или на открито, както и позицията за съхранение – вертикално, хоризонтално и (или) други.

Приложения:

- Друга информация, съгласно чл.39, ал.3, т.1, б. „ж“ от ППЗОП
- Декларация за оглед на обекта

Други документи касаещи изпълнението на предмета на поръчката, по преценка на участника:.....

ПОДПИС и ПЕЧАТ:

_____ (име и фамилия)

_____ (дата)

_____ (длъжност на управляващия/представяващия участника)

_____ (наименование на участника)

ДЕКЛАРАЦИЯ

от участник/кандидат в обществена поръчка с предмет:

“Доставка на комплект гумена лента и странични бордове за вакуум филтър от СОИ и подмяна на съществуващите такива”

Долуподписаният /-ната/ _____
с ЕГН _____, притежаващ лична карта № _____, издадена на _____
от МВР, гр. _____, адрес: _____,
представляващ _____ в качеството си на _____
със седалище _____ и адрес
на управление: _____, тел./факс: _____,
вписано в търговския регистър към Агенцията по вписванията с ЕИК _____
(ф.д. № _____ / _____ г. при _____ съд), ИН по ЗДДС № _____

ДЕКЛАРИРАМ,

че

Направих оглед на обекта и се запознах с техническите условия на обявената от Вас обществена поръчка, в която участвам.

Извършен оглед на обекта на _____ г.

Известно ми е че при деклариране на неверни данни нося наказателна отговорност.

_____ г.

Декларатор: _____

Присъствал на огледа служител:.....

/име, подпис/

/пълно наименование на участника, търговски адрес, телефон и факс, ЕИК и ИН по ЗДДС/

ЦЕНОВО ПРЕДЛОЖЕНИЕ

Наименование:	към Оферта за участие в процедура на договаряне с предварителна покана за участие с предмет: "Доставка на комплект гумена лента и странични бордове за вакуум филтър от СОИ и подмяна на съществуващите такива."					
Забележка:	За коректно попълване на Количествената сметка моля попълнете само жълтите полета.					
№	Описание	Материален Номер	Мерна единица	Количество	Единична цена, BGN	Стойност, BGN
Деятности през 2019						
1.1	Извършване на цялостна подмяна на гумена лента и странични бордове на вакуум филтър. - Гумената лента се доставят от Възложителя: Гумената лента е с дължина 57.6 метра тип: QSZ 100 с напречни канали, номенклатура: 3200 EE 800/4, 16+7, SBR011, дебелина 29мм, вулканизация по топъл способ; - Страничните бордове са 3x 40 метра тип: L125/65, NR, височина 125мм., основа 65мм.-вулканизация по студен способ - Пробиване на напречни отвори по цялата дължина на лентата във централната ѝ вакуум зона с размери 45x9 mm и стъпка 20мм		брой	1		-
1.2	Доставка на страничните бордове са с обща дължина за двете страници на лентата 120 метра тип: L125/65, NR, височина 125mm., основа 65mm.	10.352.587	m	120		-
					Общо за 2019:	-
Деятности през 2020						
2.1	Доставка на лентата: QSZ 100 с напречни канали, номенклатура: 3200 EE 800/4, 16+7, SBR011;	10.349.740	брой	1		-
2.2	Доставка на страничните бордове са с обща дължина за двете страници на лентата 120 метра тип: L125/65, NR, височина 125mm., основа 65mm.	10.352.587	m	120		-
2.3	Извършване на цялостна подмяна на гумена лента и странични бордове на вакуум филтър. - Гумената лента е с дължина 57.6 метра тип: QSZ 100 с напречни канали, номенклатура: 3200 EE 800/4, 16+7, SBR011, дебелина 29мм, вулканизация по топъл способ; - Страничните бордове са 3x 40 метра тип: L125/65, NR, височина 125мм., основа 65мм.-вулканизация по студен способ - Пробиване на напречни отвори по цялата дължина на лентата във централната ѝ вакуум зона с размери 45x9 mm и стъпка 20мм		брой	1		-
					Общо за 2020:	-
					ОБЩО, BGN	0

ПОДПИС и ПЕЧАТ:

_____ (име и Фамилия)

_____ (дата)

_____ (длъжност на управляващия/представяващия участника)

_____ (наименование на участника)

УКАЗАНИЯ

за подготовка на заявление и оферта за участие в процедура на договаряне с предварителна покана за участие

I. Подготовка и подаване на заявлението и документите за участие в процедурата

Заявлението на кандидатите се състои от следните документи:

1. Единен европейски документ (ЕЕДОП), относно липсата на основания за отстраняване по чл. 54 ал. 1 и чл. 55 ал. 1 т.1 от ЗОП – изготвен по образец на Европейската комисия достъпен на адрес: <https://ec.europa.eu/tools/esp/d>

1.1. Основания за отстраняване

При подаване на оферта участникът декларира наличието или липсата на основания за отстраняване в част III: „Основания за изключване“, раздел А, Б и В в ЕЕДОП по чл. 54 ал. 1 и чл. 55 ал. 1 т.1 от ЗОП.

1.2. Други основания за изключване, които са предвидени в националното законодателство на възлагащия орган или възложителя на държава членка:

При подаване на оферта участникът декларира чрез попълване на част III „Основания за изключване“, раздел Г „Други основания за изключване, които може да бъдат предвидени в националното законодателство на възлагащия орган или възложителя на държава членка“ наличието или липсата на основанията за отстраняване в ЕЕДОП, по следните три точки предвидени в националното законодателство:

➤ Изисквания по чл. 54, ал. 1, т.1 от ЗОП: Възложителят отстранява от участие в процедурата участник, когато:

- е осъден с влязла в сила присъда за престъпление по чл. 172, чл. 192а, чл. 194 - 217, чл. 219 - 252 и чл. 352 - 353е от Наказателния кодекс;

- е осъден с влязла в сила присъда за престъпление, аналогично на тези по т. 1, в друга държава членка или трета страна.

➤ Възложителят отстранява от участие в процедурата участник, при наличие на свързаност по смисъла на пар.2, т.45 от ДР на ЗОП с останалите участници в обществената поръчка.

➤ Не се допуска пряко или косвено участие в обществената поръчка на дружества, регистрирани в юрисдикция с преференциален данъчен режим, и на контролираните от тях лица, включително и чрез гражданско дружество/консорциум в което участва дружество, регистрирано в юрисдикция с преференциален данъчен режим, освен при наличие на изключение по чл.4 от Закона за икономическите и финансовите отношения с дружествата, регистрирани в юрисдикции с преференциален данъчен режим, контролираните от тях лица и техните действителни собственици.

1.3. Списък и кратко описание на критериите за подбор:

1.3.1. Кандидатът да е изпълнявал дейности с предмет и обем, идентични или сходни с предмета на обществената поръчка, за последните 3 години от датата на подаване на заявлението.

1.3.2. Кандидатът да разполага с персонал и/или с ръководен състав с определена професионална компетентност за изпълнението на поръчката.

1.3.3. Кандидатът да разполага с инструменти, съоръжения и техническо оборудване, необходими за изпълнение на поръчката.

Съответствието с критериите за подбор се декларира в ЕЕДОП, а участникът, определен за изпълнител, при сключване на договор представя доказателства за съответствие, както следва:

➤ Списък на услугите, които са идентични или сходни с предмета на обществената поръчка, с посочване на стойностите, датите и получателите, заедно с документи, които доказват извършената услуга.

- Списък на персонала, който ще изпълнява поръчката, и/или на членовете на ръководния състав, които ще отговорят за изпълнението, както и документи, които доказват професионалната компетентност на лицата.
- Декларация за инструментите, съоръженията и техническото оборудване, които ще бъдат използвани за изпълнение на поръчката;

Възложителят може да изиска по всяко време представяне на цитираните доказателства за информацията посочена в ЕЕДОП, когато това е необходимо за законосъобразното провеждане на процедурата.

Изисквано минимално/ни ниво/а:

Подробно описани в раздел III.1.3. от обявлението.

или

По т.1.3.1:

Кандидатът да е изпълнявал дейности с предмет и обем, идентични или сходни с предмета на обществената поръчка, за последните 3 години от датата на подаване на заявлението (под "идентични или сходни с предмета на поръчката" се разбира услуги по доставка, демонтаж и монтаж включващи цялостно снаждане чрез топла вулканизация на гумени ленти от вакуум филтри с широчина минимум 3200 мм, пробиване на отвори надлъжно, във вакуум зоната на лентата с използване на специализирано оборудване, както и студена вулканизация на странични бордове),

По т.1.3.2:

➤ Техническият ръководител, координатори и отговорници да притежават не по-ниска от пета квалификационна група за работа в неелектрически уредби (съгласно ПБРНУЕТЦТМХС) и втора квалификационна група за работа в електрически уредби/мрежи (съгласно ПБЗРЕУЕТЦЕМ) с право да бъдат и отговорни ръководители по наряд(общ/частичен).

➤ Служителите, изпълняващи ролята на ръководител на бригада да притежават не по-ниска от четвърта квалификационна група за работа в неелектрически уредби (съгласно ПБРНУЕТЦТМХС) и минимум втора квалификационна група по Правилник за безопасност и здраве при работа в електрически уредби на електрически топлофикационни централи и по електрически мрежи (ПБЗРЕУЕТЦЕМ) с право да бъдат изпълнители по наряд (общ/частичен).

➤ Всички останали служители да притежават не по-ниска от трета квалификационна група за работа в неелектрически уредби (съгласно Правилник за безопасност при работа в неелектрически уредби на електрически и топлофикационни централи и по топлопреносни мрежи и хидротехнически съоръжения - ПБРНУЕТЦТМХС) и минимум втора квалификационна група по Правилник за безопасност и здраве при работа в електрически уредби на електрически топлофикационни централи и по електрически мрежи (ПБЗРЕУЕТЦЕМ).

По т.1.3.3:

➤ Участникът трябва да разполага с транспорт за хора, инструменти, приспособления, материали и консумативи.

➤ Участникът да разполага със специализирано оборудване за разпробиване на отвори централно, по протежение на лентата с размери 45 x9 mm, стъпка 20 mm и брой, съответстващ на броя на напречните канали на лентата след топла вулканизация.

➤ Участникът да разполага с вулканизационна преса за гумена лента с широчина **минимум** 3200mm, оборудвана със съответните захравващи кабели.

2. Декларация за споразумение по чл.135, ал.5 от ЗОП-по образец.

3. Заявлението се подава по електронен път в електронната платформа

Negometrix на адреса, посочен в обявлението:

<https://platform.negometrix.com/PublicBuyerProfile/PublishedTenderInformation.aspx?tenderId=115964&companyId=10572>

II. Изисквания при изготвянето на офертата

1. Оферта за участие в процедура на договаряне с предварителна покана за участие подава кандидат, който е получил писмена покана от Възложителя.

2. Участникът представя офертата си в срок, посочен в поканата за участие в договарянето.

3. Офертата съдържа:

3.1. "Техническо предложение", което трябва да бъде изготвено въз основа на изискванията в техническата спецификация - по образец;

3.1.1. Друга информация, съгласно чл.39, ал.3, т.1, б. „ж“ от ППЗОП.

- Декларация за извършен оглед на обекта – по образец

3.1.2. Ценово предложение – изготвено по образец

3.1.3. Посочените в офертата цени подлежат на договаряне, но се фиксират със сключването на договор и остават в сила по време на изпълнението му.

3.1.4. Допуснати в офертата технически грешки и пропуски в определянето на цената са единствено за сметка на участниците. При допуснати грешки, изразяващи се в несъответствие между единична и обща цена, ще се взема предвид единичната.

3.1.5. В случай че желае, участникът прилага Предложение за изменение и/или допълнение на клаузите на проекта на договор.

4. Офертата и всички документи, които са част от нея, следва да бъдат представени в електронен формат /PDF/ подписани от лице с представителни функции и свеж печат. Когато документите са ксерокопия да бъдат заверени с гриф "Вярно с оригинала", подпис на лицето, представляващо участника и свеж печат.

5. Документите и данните в офертата се подписват само от лица с представителни функции, или от упълномощени за това лица, за което се изисква представяне на пълномощно за изпълнение на такива функции.

6. Всички документи, свързани с офертата следва да са на български език или да са придружени с превод на български език.

7. В офертата и приложените документи не се допускат никакви вписвания между редовете, изтривания или корекции, освен ако са заверени с подписа на лицето представляващо участника и свеж печат.

III. Подаване на офертата и преговори

1. Офертата се подава по електронен път в електронната платформа Negometrix на адреса, посочен в обявлението:

<https://platform.negometrix.com/PublicBuyerProfile/PublishedTenderInformation.aspx?tenderId=115964&companyId=10572>

2. Комуникацията между Възложителя и Участниците ще се осъществява чрез електронната платформа Negometrix и/или електронна поща.

3. Участникът е длъжен да обезпечи получаването на офертата по електронен път в указания срок.

4. Рискът от забава или загубване на офертата е за участника.

5. Възложителят не се ангажира да съдейства за подаването на офертата в срока, определен от него.

6. Възложителят не разглежда оферти, които са подадени след изтичане на крайния срок за получаване.

7. В поканата към участниците ще бъдат посочени: дата, час и място за провеждане на преговорите. На заседанието на комисията може да присъства лице с представителни функции, съгласно регистрацията на Участника или надлежно упълномощен представител.

8. В деня на преговорите, комисията ще определи поредността за провеждането им чрез жребий, на който могат да присъстват представители на поканените участници.

9. Комисията провежда преговорите с всеки от участниците поотделно като резултатите се отразяват в протокол подписан от двете страни.

10. За всички неуредени въпроси се прилагат разпоредбите на Закона за обществените поръчки и Правилника за прилагането му.

Образец към документация за обществени поръчки

СТАНДАРТИЗИРАН ОБРАЗЕЦ НА ДОГОВОР
за възлагане на обществена поръчка за услуги

№ [попълва се номер, определен от ВЪЗЛОЖИТЕЛЯ]

Днес, [дата на сключване на договора във формат дд.мм.гггг], в [място на сключване на договора], между:

„Ей И Ес – ЗС Марица Изток I“ ЕООД, еднолично дружество с ограничена отговорност вписано в Търговския регистър към Агенцията по вписванията с ЕИК 123533834, със седалище и адрес на управление: град Гълъбово 6280, община Гълъбово, област Стара Загора, България, представлявано от Годор Бележков, в качеството му на Управител (дружество наричано по-долу за краткост „Възложител“), от една страна,

и

[Наименование на ИЗПЪЛНИТЕЛЯ],

със седалище и адрес на управление: [седалище и адрес на управление на ИЗПЪЛНИТЕЛЯ],[ЕИК / код по Регистър БУЛСТАТ [...] [и ДДС номер, представляван/а/о от [имена на лицето или лицата, представляващи ИЗПЪЛНИТЕЛЯ], в качеството на [длъжност/и на лицето или лицата, представляващи ИЗПЪЛНИТЕЛЯ], наричан/а/о за краткост ИЗПЪЛНИТЕЛ, от друга страна,

(ВЪЗЛОЖИТЕЛЯТ и ИЗПЪЛНИТЕЛЯТ наричани заедно „Страните“, а всеки от тях поотделно „Страна“);

на основание чл. 112 ал. 1 от Закона за обществените поръчки („ЗОП“) и [посочват се наименование, номер и дата на акта на ВЪЗЛОЖИТЕЛЯ за избор на изпълнител] на ВЪЗЛОЖИТЕЛЯ за определяне на ИЗПЪЛНИТЕЛ на обществена поръчка с предмет: **Услуги по доставка на комплект гумена лента и странични бордове за вакуум филтър от СОИ и подмяна на съществуващите такива,**

се сключи този договор („Договора/Договорът“) за следното:

ПРЕДМЕТ НА ДОГОВОРА

Чл. 1. ВЪЗЛОЖИТЕЛЯТ възлага, а ИЗПЪЛНИТЕЛЯТ приема да предостави, срещу възнаграждение и при условията на този Договор, следните услуги:

Услуги по доставка на комплект гумена лента и странични бордове за вакуум филтър от СОИ и подмяна на съществуващите такива,
наричани за краткост „Услугите“.

Чл. 2. ИЗПЪЛНИТЕЛЯТ се задължава да предостави Услугите в съответствие с Приложение № 1 - Техническата спецификация, Приложение № 2 Техническото предложение на ИЗПЪЛНИТЕЛЯ и Приложение № 3 - Ценовото предложение на ИЗПЪЛНИТЕЛЯ, и чрез лицата, посочени в Списък на персонала, който ще изпълнява поръчката, и/или на членовете на ръководния състав, които ще отговарят за изпълнението, съставляващи съответно Приложение № 13 към този Договор („Приложенията“) и представляващи неразделна част от него.

Чл. 3. В срок до 2 (два) дни от датата на сключване на Договора, но най-късно преди започване на неговото изпълнение, ИЗПЪЛНИТЕЛЯТ уведомява ВЪЗЛОЖИТЕЛЯ за името, данните за контакт и представителите на подизпълнителите, посочени в офертата на ИЗПЪЛНИТЕЛЯ. ИЗПЪЛНИТЕЛЯТ уведомява ВЪЗЛОЖИТЕЛЯ за всякакви промени в предоставената информация в хода на изпълнението на Договора в срок до 2 (два) дни от настъпване на съответното обстоятелство. (ако е приложимо).

СРОК НА ДОГОВОРА. СРОК И МЯСТО НА ИЗПЪЛНЕНИЕ

Чл. 4. Договорът влиза в сила на *посочената в началото му дата, на която е подписан от Страните* и е със срок на действие до изпълнение на всички поети от Страните задължения по Договора, но за не повече от 2 (две) години, считано от датата на сключването му.

Чл. 5. Сроковете за изпълнение на отделните дейности са както детайлно са посочени в Техническото предложение – Приложение № 2.

Чл. 6. Мястото на изпълнение на Договора е област Стара Загора, община Гълъбово, гр. Гълъбово 6280, ТЕЦ „Ей И Ес Гълъбово“.

ЦЕНА, РЕД И СРОКОВЕ ЗА ПЛАЩАНЕ.

Чл. 7. (1) За предоставянето на Услугите, ВЪЗЛОЖИТЕЛЯТ се задължава да плати на ИЗПЪЛНИТЕЛЯ обща цена в размер на (.....) (*посочва се цената без ДДС, с цифри и словом*) лева без ДДС и (.....) (*посочва се цената с ДДС, с цифри и словом*) лева с ДДС (наричана по-нататък „Цената“ или „Стойността на Договора“), съгласно Ценовото предложение на ИЗПЪЛНИТЕЛЯ, съставляващо Приложение № 3.

(2) В Цената по ал. 1 са включени всички разходи на ИЗПЪЛНИТЕЛЯ за изпълнение на Услугите, включително и разходите за персонала, който ще изпълнява поръчката, и/или на членовете на ръководния състав, които ще отговорят за изпълнението [и за неговите подизпълнители] (*ако е приложимо*), като ВЪЗЛОЖИТЕЛЯТ не дължи заплащането на каквито и да е други разноски, направени от ИЗПЪЛНИТЕЛЯ.

(3) Цената, посочена в ал. 1, е крайна. Единичните стойности за отделните дейности, свързани с изпълнението на Услугите, посочени в Ценовото предложение на ИЗПЪЛНИТЕЛЯ, са крайни за времето на изпълнение на Договора и не подлежат на промяна освен в случаите, изрично уговорени в този Договор и в съответствие с разпоредбите на ЗОП.

Уговорената цена включва всички преки и непреки разходи за изпълнение на Договора, както и дължимите данъци и такси, и не може да бъде променяна, освен в случаите, изрично уговорени в този Договор и в съответствие с разпоредбите на ЗОП. [В случай, че по време на изпълнение на Договора размерът на ДДС бъде променен, Цената следва да се счита изменена автоматично, в съответствие с нормативно определения размер на данъка, без да е необходимо подписването на допълнително споразумение.

Чл. 8. ВЪЗЛОЖИТЕЛЯТ плаща на ИЗПЪЛНИТЕЛЯ Цената по този Договор, както следва:

(а) плащане в размер на 100 % (сто на сто) от стойността на всяка изпълнена дейност – в срок до 30 (*тридесет*) дни, считано от приемане изпълнението на Услугите за съответната дейност;

(б) окончателно плащане в размер до остатъка от Цената – в срок до 30 (*тридесет*) дни, считано от окончателното приемане на изпълнението по Договора.

Чл. 9. (1) Всяко плащане по този Договор се извършва въз основа на следните документи:

1. отчет за предоставените Услуги за съответната дейност, представен от ИЗПЪЛНИТЕЛЯ на ВЪЗЛОЖИТЕЛЯ;

2. приемо-предавателен протокол за приемане на Услугите за съответната дейност,

Образец към документация за обществени поръчки

подписан от ВЪЗЛОЖИТЕЛЯ и ИЗПЪЛНИТЕЛЯ след получаване на отчета по т. 1, при съответно спазване на разпоредбите на Раздел VI (Предаване и приемане на изпълнението) от Договора; и

3. фактура за дължимата сума за съответната дейност, издадена от ИЗПЪЛНИТЕЛЯ и представена на ВЪЗЛОЖИТЕЛЯ.

(2) ВЪЗЛОЖИТЕЛЯТ се задължава да извършва всяко дължимо плащане в срок до 30 (*тридесет*) дни след получаването на фактура на ИЗПЪЛНИТЕЛЯ, при спазване на условията по ал. 1.

(3) Ако е приложимо, от всички плащания от ВЪЗЛОЖИТЕЛЯ към ИЗПЪЛНИТЕЛЯ трябва да се извадят всички данъци. Когато данъкът при източника е платим на основание Спогодба за избягване на двойно данъчно облагане, се прилагат правилата на спогодбата между България и съответната държава и данък не следва да се приспада от стойността на фактурата. За прилагането на Спогодбата за избягване на двойното данъчно облагане ИЗПЪЛНИТЕЛЯТ е длъжен да представи на ВЪЗЛОЖИТЕЛЯ предварително с първата издадена фактура за съответната календарна година следните документи:

(а) Оригинал от Данъчно удостоверение, че ИЗПЪЛНИТЕЛЯТ е данъчно регистриран в съответната държава по съответната данъчна спогодба;

(б) Оригинал на декларация, както е посочено в съответната спогодба;

(в) Документ за представителна власт на лицето, което е подписало формуляра за деклариране.

Чл. 10.(1) Всички плащания по този Договор се извършват в лева чрез банков превод по следната банкова сметка на ИЗПЪЛНИТЕЛЯ:

Банка: [.....]

ВІС: [.....]

ІВАН: [.....].

(2) ИЗПЪЛНИТЕЛЯТ е длъжен да уведомява писмено ВЪЗЛОЖИТЕЛЯ за всички последващи промени по ал. 1 в срок от 7 (седем) дни, считано от момента на промяната. В случай че, ИЗПЪЛНИТЕЛЯТ не уведоми ВЪЗЛОЖИТЕЛЯ в този срок, счита се, че плащанията са надлежно извършени.

Чл. 11.(1) Когато за частта от Услугите, която се изпълнява от подизпълнител, изпълнението може да бъде предадено отделно от изпълнението на останалите Услуги, подИЗПЪЛНИТЕЛЯТ представя на ИЗПЪЛНИТЕЛЯ отчет за изпълнението на съответната част от Услугите за съответната дейност, заедно с искане за плащане на тази част пряко на подИЗПЪЛНИТЕЛЯ.

(2) ИЗПЪЛНИТЕЛЯТ се задължава да предостави на ВЪЗЛОЖИТЕЛЯ отчета и искането за плащане на подИЗПЪЛНИТЕЛЯ в срок до 15 (петнадесет) дни от получаването му, заедно със становище, от което да е видно дали оспорва плащанията

ГАРАНЦИЯ ЗА ИЗПЪЛНЕНИЕ

Гаранция за изпълнение

Чл. 12. При подписването на този Договор, ИЗПЪЛНИТЕЛЯТ представя на ВЪЗЛОЖИТЕЛЯ гаранция за изпълнение в размер на 3 % (три на сто) от Стойността на Договора без ДДС, а именно лева („Гаранцията за изпълнение“), която служи за обезпечаване на изпълнението на [задълженията на ИЗПЪЛНИТЕЛЯ по] Договора.

Образец към документацията за обществени поръчки

Чл. 13. (1) В случай на изменение на Договора, извършено в съответствие с този Договор и приложимото право, включително когато изменението е свързано с индексирание на Цената, ИЗПЪЛНИТЕЛЯТ се задължава да предприеме необходимите действия за привеждане на Гаранцията за изпълнение в съответствие с изменените условия на Договора, в срок до 7 (седем) дни от подписването на допълнително споразумение за изменението.

(2) Действията за привеждане на Гаранцията за изпълнение в съответствие с изменените условия на Договора могат да включват, по избор на ИЗПЪЛНИТЕЛЯ:

1. внасяне на допълнителна парична сума по банковата сметка на ВЪЗЛОЖИТЕЛЯ, при спазване на изискванията на чл. 14 от Договора; и/или;
2. предоставяне на документ за изменение на първоначалната банкова гаранция или нова банкова гаранция, при спазване на изискванията на чл. 15 от Договора; и/или
3. предоставяне на документ за изменение на първоначалната застраховка или нова застраховка, при спазване на изискванията на чл. 16 от Договора.] *(ако е приложимо)*

Чл. 14. Когато като Гаранция за изпълнение се представя парична сума, сумата се внася по банковата сметка на ВЪЗЛОЖИТЕЛЯ, посочена в Документацията за обществената поръчка.

Чл. 15. (1) Когато като гаранция за изпълнение се представя банкова гаранция, ИЗПЪЛНИТЕЛЯТ предава на ВЪЗЛОЖИТЕЛЯ оригинален екземпляр на банкова гаранция, издадена в полза на ВЪЗЛОЖИТЕЛЯ, която трябва да отговаря на следните изисквания:

1. да бъде безусловна и неотменяема банкова гаранция / да съдържа задължение на банката - гарант да извърши плащане при първо писмено искане от ВЪЗЛОЖИТЕЛЯ, деклариращ, че е налице неизпълнение на задължение на ИЗПЪЛНИТЕЛЯ или друго основание за задържане на Гаранцията за изпълнение по този Договор];
2. да бъде със срок на валидност за целия срок на действие на Договора плюс 30 (тридесет) дни след прекратяването на Договора, като при необходимост срокът на валидност на банковата гаранция се удължава или се издава нова.

(2) Банковите разходи по откриването и поддържането на Гаранцията за изпълнение във формата на банкова гаранция, както и по усвояването на средства от страна на ВЪЗЛОЖИТЕЛЯ, при наличието на основание за това, са за сметка на ИЗПЪЛНИТЕЛЯ.

Чл. 16. (1) Когато като Гаранция за изпълнение се представя застраховка, ИЗПЪЛНИТЕЛЯТ предава на ВЪЗЛОЖИТЕЛЯ оригинален екземпляр на застрахователна полица, издадена в полза на ВЪЗЛОЖИТЕЛЯ/ в която ВЪЗЛОЖИТЕЛЯТ е посочен като трето ползващо се лице (бенефициер)], която трябва да отговаря на следните изисквания:

1. да обезпечава изпълнението на този Договор чрез покритие на отговорността на ИЗПЪЛНИТЕЛЯ;
2. да бъде със срок на валидност за целия срок на действие на Договора плюс 30 (тридесет) дни след прекратяването на Договора.

(2) Разходите по сключването на застрахователния договор и поддържането на валидността на застраховката за изисквания срок, както и по всяко изплащане на застрахователно обезщетение в полза на ВЪЗЛОЖИТЕЛЯ, при наличието на основание за това, са за сметка на ИЗПЪЛНИТЕЛЯ.

Чл. 17. (1) ВЪЗЛОЖИТЕЛЯТ освобождава Гаранцията за изпълнение в срок до 1 (един) месец след прекратяването на Договора, приключване на изпълнението на Договора и окончателно приемане на Услугите в пълен размер, ако липсват основания за задържането от страна на ВЪЗЛОЖИТЕЛЯ на каквато и да е сума по нея.

Образец към документация за обществени поръчки

(2) Освобождаването на Гаранцията за изпълнение се извършва, както следва:

1. когато е във формата на парична сума – чрез превеждане на сумата по банковата сметка на ИЗПЪЛНИТЕЛЯ, посочена в чл. 10 от Договора;
2. когато е във формата на банкова гаранция – чрез връщане на нейния оригинал на представител на ИЗПЪЛНИТЕЛЯ или упълномощено от него лице;
3. когато е във формата на застраховка – чрез връщане на оригинала на застрахователната полица/застрахователния сертификат] на представител на ИЗПЪЛНИТЕЛЯ или упълномощено от него лице.

(3) Гаранцията или съответната част от нея не се освобождава от ВЪЗЛОЖИТЕЛЯ, ако в процеса на изпълнение на Договора е възникнал спор между Страните относно неизпълнение на задълженията на ИЗПЪЛНИТЕЛЯ и въпросът е отнесен за решаване пред съд. При решаване на спора в полза на ВЪЗЛОЖИТЕЛЯ той може да пристъпи към усвояване на гаранциите.

Чл. 18. ВЪЗЛОЖИТЕЛЯТ има право да задържи съответна част и да се удовлетвори от Гаранцията за изпълнение, когато ИЗПЪЛНИТЕЛЯТ не изпълни някое от неговите задължения по Договора, както и в случаите на лошо, частично и забавено изпълнение на което и да е задължение на ИЗПЪЛНИТЕЛЯ, като усвои такава част от Гаранцията за изпълнение, която съответства на уговорената в Договора неустойка за съответния случай на неизпълнение. *(ако е приложимо)*

Чл. 19. ВЪЗЛОЖИТЕЛЯТ има право да задържи Гаранцията за изпълнение в пълен размер, в следните случаи:

1. ако ИЗПЪЛНИТЕЛЯТ не започне работа по изпълнение на Договора за период по-дълъг от 7 (седем) дни след Датата на влизане в сила и ВЪЗЛОЖИТЕЛЯТ развали Договора на това основание;
2. при пълно неизпълнение, в т.ч. когато Услугите не отговарят на изискванията на ВЪЗЛОЖИТЕЛЯ и разваляне на Договора от страна на ВЪЗЛОЖИТЕЛЯ на това основание;
3. при прекратяване на дейността на ИЗПЪЛНИТЕЛЯ или при обявяването му в несъстоятелност.

Чл. 20. В всеки случай на задържане на Гаранцията за изпълнение, ВЪЗЛОЖИТЕЛЯТ уведомява ИЗПЪЛНИТЕЛЯ за задържането и неговото основание. Задържането на Гаранцията за изпълнение изцяло или частично не изчерпва правата на ВЪЗЛОЖИТЕЛЯ да търси обезщетение в по-голям размер. *(ако е приложимо)*

Чл. 21. Когато ВЪЗЛОЖИТЕЛЯТ се е удовлетворил от Гаранцията за изпълнение и Договорът продължава да е в сила, ИЗПЪЛНИТЕЛЯТ се задължава в срок до 7 (седем) дни да допълни Гаранцията за изпълнение, като внесе усвоената от ВЪЗЛОЖИТЕЛЯ сума по сметката на ВЪЗЛОЖИТЕЛЯ или предостави документ за изменение на първоначалната банкова гаранция или нова банкова гаранция, съответно застраховка, така че във всеки момент от действието на Договора размерът на Гаранцията за изпълнение да бъде в съответствие с чл. 12 от Договора. *(ако е приложимо)*

Общи условия относно Гаранцията за изпълнение

Чл. 22. ВЪЗЛОЖИТЕЛЯТ не дължи лихва за времето, през което средствата по Гаранцията за изпълнение са престояли при него законосъобразно.

ПРАВА И ЗАДЪЛЖЕНИЯ НА СТРАНИТЕ

Чл. 23. Изброяването на конкретни права и задължения на Страните в този раздел от Договора е неизчерпателно и не засяга действието на други клаузи от Договора или от приложимото право, предвиждащи права и/или задължения на която и да е от Страните.

Общи права и задължения на ИЗПЪЛНИТЕЛЯ

Чл. 24. ИЗПЪЛНИТЕЛЯТ има право:

1. да получи възнаграждение в размера, сроковете и при условията по чл. 7 – 11 от договора;
2. да иска и да получава от ВЪЗЛОЖИТЕЛЯ необходимото съдействие за изпълнение на задълженията по този Договор, както и всички необходими документи, информация и данни, пряко свързани или необходими за изпълнение на Договора;

Чл. 25. ИЗПЪЛНИТЕЛЯТ се задължава:

1. да предостави Услугите и да изпълнява задълженията си по този Договор в уговорените срокове и качествено, в съответствие с Договора и Приложенията;
2. да представи на ВЪЗЛОЖИТЕЛЯ отчетите и да извърши преработване и/или допълване в указания от ВЪЗЛОЖИТЕЛЯ срок, когато ВЪЗЛОЖИТЕЛЯТ е поискал това. *(ако е приложимо)*;
3. да информира своевременно ВЪЗЛОЖИТЕЛЯ за всички пречки, възникващи в хода на изпълнението на работа, да предложи начин за отстраняването им, като може да поиска от ВЪЗЛОЖИТЕЛЯ указания и/или съдействие за отстраняването им;
4. да изпълнява всички законосъобразни указания и изисквания на ВЪЗЛОЖИТЕЛЯ;
5. да пази поверителна Конфиденциалната информация, в съответствие с уговореното в чл. 42 от Договора;
6. да не възлага работата или части от нея на подизпълнители, извън посочените в офертата на ИЗПЪЛНИТЕЛЯ освен в случаите и при условията, предвидени в ЗОП/ да възложи съответна част от Услугите на подизпълнителите, посочени в офертата на ИЗПЪЛНИТЕЛЯ, и да контролира изпълнението на техните задължения *(ако е приложимо)*;
7. да участва във всички работни срещи, свързани с изпълнението на този Договор] *(ако е приложимо)*;
8. да не променя състава на персонала, който ще отговаря за изпълнението на Услугите, без предварително писмено съгласие от страна на ВЪЗЛОЖИТЕЛЯ;
9. ИЗПЪЛНИТЕЛЯТ се задължава да сключи договор/договори за подизпълнение с посочените в офертата му подизпълнители в срок от 7 (седем) дни от сключване на настоящия Договор. В срок до 7 (седем) дни от сключването на договор за подизпълнение или на допълнително споразумение за замяна на посочен в офертата подизпълнител ИЗПЪЛНИТЕЛЯТ изпраща копие на договора или на допълнителното споразумение на ВЪЗЛОЖИТЕЛЯ заедно с доказателства, че са изпълнени условията по чл. 66, ал. 2 и 11 ЗОП] *(ако е приложимо)*
10. да осигури всичкото необходимо оборудване и свой персонал на Площадката и да бъде готов за извършване на Услугата не по-късно от началната дата, указана от ВЪЗЛОЖИТЕЛЯ в Поръчката за работа по образец на ВЪЗЛОЖИТЕЛЯ.
11. да осигури присъствието на представител/и на Подизпълнителите си при предаване на резултата от Услугата *(ако е приложимо)*
12. да уведоми писмено ВЪЗЛОЖИТЕЛЯ във възможно най-кратък срок, в случай че е в невъзможност да изпълни Услугата в съответствие с някое от условията на Приложение № 1- Техническата спецификация и Приложение № 2 - Техническото предложение.

13. да осигурява на ВЪЗЛОЖИТЕЛЯ необходимото съдействие във връзка с извършването на проверките, включително, но не само като осигурява достъп до помещенията и документацията си и представянето на писмен отчет.
14. да поправи за своя сметка всички дефекти, недостатъци, пропуски при изпълнението на Услугата, които бъдат констатирани и/или възникнат в рамките на гаранционния срок (ако е приложимо).
15. да спазва и изпълнява изискванията и задълженията за осигуряване на здравословни и безопасни условия на труд на работещите и за опазване живота и здравето на други лица, които се намират на територията на ТЕЦ „Ей И Ес Гълъбово“, както и за опазване на околната среда, посочени в Приложение 6.
16. да отстранява за своя сметка недостатъците в работите, извършени с качество, различно от условията на настоящия Договор, в рамките на договорения краен Срок за изпълнение на Договора.
17. да поддържа Площадката чиста и подредена.
18. да осигури персонала си с отличителни знаци на ИЗПЪЛНИТЕЛЯ.
19. при изпълнение на задълженията си по настоящия Договор да не предизвиква смущаване на дейностите на намиращия се в съседство на Площадката на ВЪЗЛОЖИТЕЛЯ персонал и други лица.
20. да допуска до работа само правоспособни и/или обучени лица, когато това се изисква от Задължителните разпоредби.
21. да спазва и да се съобразява с условията за достъп на външни лица на територията на ТЕЦ „Ей И Ес Гълъбово“, посочени в Приложение 7
22. при изпълнението на Услугата да полага всичките професионални умения, грижа и старание, които може разумно да се очакват от едно квалифицирано и компетентно лице със съответната специалност и с опит в извършването на такава Услуга и по-конкретно услуги с подобен обхват, естество, стойност и сложност, като същевременно ще отдели достатъчно ресурси за да се съобрази напълно с това задължение.
23. да извърши Услугата в съответствие с графика за изпълнение на ВЪЗЛОЖИТЕЛЯ (при наличието на такъв).
24. при изпълнението на Услугата да използва само материали, които са с отлично качество, са подходящи за предназначението, за което ще се използват и отговарят на техническите изисквания на Договора, Българските държавни стандарти и/или имат нанесена маркировка „СЕ“ за съответствие със съществените изисквания, когато са приложими за тях наредбите по чл. 7 на ЗТИП. В случай, че липсват специфични изисквания към материалите в Договора, ще се прилагат съответните законови изисквания към датата на подписване на Договора.
25. да предоставя на ВЪЗЛОЖИТЕЛЯ преди изпълнението на Услугата сертификати за качество за всички материали, които ще подлежат на одобрение от ВЪЗЛОЖИТЕЛЯ.
26. да вземе мерки целият персонал, нает за извършването на Услугата, да бъде квалифициран, обучен и опитен за извършването на същата.
27. да използва технически изправни транспортни средства, които отговарят на Задължителните разпоредби и изисквания ВЪЗЛОЖИТЕЛЯ, като последното ще се удостоверява с валидно свидетелство за успешно преминал годишен технически преглед, когато е приложимо. Във всички случаи ИЗПЪЛНИТЕЛЯТ няма да допуска замърсяване на околната среда при извършваните транспортни дейности.
28. винаги да извършва Услугата в пълно съответствие с приложимите Задължителни разпоредби и всички Необходими одобрения, включително, но не ексклузивно изискванията на ЗУТ, СТИП, техническите правилници, правилата на безопасност на труда и условията на настоящия Договор;
29. да изпълнява всички основателни и приемливи инструкции, дадени от ВЪЗЛОЖИТЕЛЯ във връзка с изпълнението на Услугата;

30. да спазва условията на Споразумението за осигуряване на здравословни и безопасни условия на труд (Приложение № 4) на настоящия Договор, както и процедурите и изискванията на ВЪЗЛОЖИТЕЛЯ за здраве, безопасност и опазване на околната среда на Площадката на ВЪЗЛОЖИТЕЛЯ;

30. да взема всички необходими предпазни мерки за опазване на здравето и безопасността на всички хора, включително своя персонал, персонала на ВЪЗЛОЖИТЕЛЯ и населението, което може да бъде засегнато от действията на ИЗПЪЛНИТЕЛЯ при изпълнението на дейностите по предоставянето на Услугата;

31. когато Услугата е свързана с боравене с опасни химически вещества и смеси, или опасни отпадъци, при поискване от ВЪЗЛОЖИТЕЛЯ, да предостави на ВЪЗЛОЖИТЕЛЯ доказателства за проведено обучение за действия в случай на разлив;

32. да предостави на ВЪЗЛОЖИТЕЛЯ при подписване на Договора удостоверение, издадено от съответната териториална дирекция на НОИ, установяваща наличието, съответно липсата на трудови злополуки за последните три години. Същият документ се предоставя и за наетите Подизпълнители. При промяна на така удостоверените обстоятелства ИЗПЪЛНИТЕЛЯТ е длъжен да своевременно да информира ВЪЗЛОЖИТЕЛЯ. Констатирано сериозно нарушение на правилата за безопасност ще бъде основание за едностранно разваляне на сключения Договор от страна на ВЪЗЛОЖИТЕЛЯ;

33. при изпълнението на Услугата на Площадката, ще докладва незабавно за събития, които могат да доведат до екологично замърсяване или за възникването на екологично замърсяване.

34. да изпълнява всяка една дейност на Площадката на ВЪЗЛОЖИТЕЛЯ по такъв начин, че да не се предизвика разстройство или смущаване на дейностите на намиращ се в съседство персонал и други лица.

Общи права и задължения на ВЪЗЛОЖИТЕЛЯ

Чл. 26. ВЪЗЛОЖИТЕЛЯТ има право:

1. да изисква и да получи Услугите в уговорените срокове, количество и качество;

2. да контролира изпълнението на поетите от ИЗПЪЛНИТЕЛЯ задължения, в т.ч. да иска и да получава информация от ИЗПЪЛНИТЕЛЯ през целия Срок на Договора, или да извършва проверки, при необходимост и на мястото на изпълнение на Договора, но без с това да пречи на изпълнението;

3. да изисква, при необходимост и по своя преценка, обосновка от страна на ИЗПЪЛНИТЕЛЯ на изготвените от него отчети или съответна част от тях;

4. да изисква от ИЗПЪЛНИТЕЛЯ преработване или доработване на всеки от отчетите, в съответствие с уговореното в чл. 29 от Договора;

5. да не приеме някои от отчетите, в съответствие с уговореното в чл. 29 от Договора;

6. да определи лице или група лица от своя персонал, отговорен за решението на всички въпроси, възникнали в процеса на работата, както и за приемането с протокол на извършената работа.

7. на рекламация при установяване на некачествено или друг вид неточно изпълнение на Услугата, включително, но не само, и поради несъответствието ѝ с Приложение № 1-Техническата спецификация и Приложение № 2 – Техническо предложение.

8. да откаже да приеме изпълнението на Услуга, която не отговаря на условията на настоящия Договор. В този случай Страните съставят двустранен протокол, в който ВЪЗЛОЖИТЕЛЯТ посочва забележките си към Услугата, които ИЗПЪЛНИТЕЛЯТ следва да отстрани. В случай, че ИЗПЪЛНИТЕЛЯТ или упълномощеното от него лице откаже да подпише съставения протокол, то същият се подписва само от ВЪЗЛОЖИТЕЛЯ с отбелязване отказа на ИЗПЪЛНИТЕЛЯ.

Образец към документация за обществени поръчки

9. да изисква от ИЗПЪЛНИТЕЛЯ да сключи договор/и за подизпълнение с посочените в офертата на ИЗПЪЛНИТЕЛЯ Подизпълнители, ако Приложение № 2 - Техническото предложение и условията за изпълнение на обществената поръчка предвиждат това).

10. В случай, че ВЪЗЛОЖИТЕЛЯТ е отказал да приеме изцяло или отчасти изпълнението на Услугата, то ВЪЗЛОЖИТЕЛЯТ не дължи плащането на Цената или на част от нея (съответстваща на неприетата част).

11. В случаите, в които ИЗПЪЛНИТЕЛЯТ е предоставил гаранция за добро изпълнение на настоящия Договор, ВЪЗЛОЖИТЕЛЯТ има право да задържи или да се удовлетвори от цялата или част от гаранцията за добро изпълнение, предоставена от ИЗПЪЛНИТЕЛЯ, в случай че е налице неточно изпълнение на Услугата или пълно или частично неизпълнение на която и да е от разпоредбите на настоящия Договор от страна на ИЗПЪЛНИТЕЛЯ.

12. да изисква от ИЗПЪЛНИТЕЛЯ, неговите служители, представители, както и от неговите Подизпълнители (ако е приложимо), да спазват условията за достъп на външни лица на Площадката на ВЪЗЛОЖИТЕЛЯ, както и изискванията и задълженията за осигуряване на здравословни и безопасни условия на труд на работещите, както и за опазване живота и здравето на други лица, които се намират на територията на ТЕЦ „Ей И Ес Гълъбово“.

13. да отстрани ИЗПЪЛНИТЕЛЯ от Площадката на ВЪЗЛОЖИТЕЛЯТ, ако ИЗПЪЛНИТЕЛЯТ наруши изискванията за здраве и безопасност, прилагани на Площадката на ВЪЗЛОЖИТЕЛЯ.

Чл. 27. ВЪЗЛОЖИТЕЛЯТ се задължава:

1. да приеме всеки от отчетите за всяка дейност, когато отговаря на договореното, по реда и при условията на този Договор;

2. да заплати на ИЗПЪЛНИТЕЛЯ Цената в размера, по реда и при условията, предвидени в този Договор;

3. да предостави и осигури достъп на ИЗПЪЛНИТЕЛЯ до информацията, необходима за извършването на Услугите, предмет на Договора, при спазване на относимите изисквания или ограничения съгласно приложимото право;

4. да пази поверителна Конфиденциалната информация, в съответствие с уговореното в чл. 42 от Договора;

5. да оказва съдействие на ИЗПЪЛНИТЕЛЯ във връзка с изпълнението на този Договор, включително и за отстраняване на възникнали пречки пред изпълнението на Договора, когато ИЗПЪЛНИТЕЛЯТ поиска това;

6. да освободи представената от ИЗПЪЛНИТЕЛЯ Гаранция за изпълнение съгласно клаузите на чл. 17/21 от Договора;

7. да осигури достъп на ИЗПЪЛНИТЕЛЯ до мястото на изпълнение на Услугата в рамките на Работен ден след получаване на съответните разрешения за такъв достъп, изисквани от закона.

8. да изпраща на ИЗПЪЛНИТЕЛЯ Поръчка/и за изпълнение на Услугата във формата, указана в Приложение № 5 на настоящия Договор и разпоредбите на настоящия Договор ще съставляват и ще се считат за част от всяка такава Поръчка за изпълнение на Услугата.

ПРЕДАВАНЕ И ПРИЕМАНЕ НА ИЗПЪЛНЕНИЕТО

Чл. 28. (1) Предаването на изпълнението на Услугите за всяка дейност се документира с протокол за приемане и предаване, който се подписва от представители на ВЪЗЛОЖИТЕЛЯ и ИЗПЪЛНИТЕЛЯ в два оригинални екземпляра – по един за всяка от Страните („Приемо-предавателен протокол“).

Образец към документация за обществени поръчки

(2) Ако не е уговорено друго, приемането и предаването на Услугата се извършва от определените от Страните лица в рамките на Работния ден на уговореното място за извършване на Услугата.

(3) Приемането на Услугата се удостоверява с подписване на двустранен протокол за извършената работа, в който се отбелязват датата и/или периодът на извършване на Услугата, отклонения в качеството, количеството, констатирани явни недостатъци на Услугата и други обстоятелства от значение за точното изпълнение на Услугата. Ако е приложимо

Чл. 29.(1) ВЪЗЛОЖИТЕЛЯТ има право:

1. да приеме изпълнението, когато отговаря на договореното;
2. да поиска преработване и/или допълване на отчетите в определен от него срок, като в такъв случай преработването и/или допълването се извършва в указан от ВЪЗЛОЖИТЕЛЯ срок и е изцяло за сметка на ИЗПЪЛНИТЕЛЯ. Когато бъдат установени несъответствия на изпълненото с уговореното или бъдат констатирани недостатъци, ВЪЗЛОЖИТЕЛЯТ може да откаже приемане на изпълнението до отстраняване на недостатъците, като даде подходящ срок за отстраняването им за сметка на ИЗПЪЛНИТЕЛЯ;
3. да откаже да приеме изпълнението при съществени отклонения от договореното в случай, че констатираните недостатъци са от такова естество, че не могат да бъдат отстранени в рамките на срока за изпълнение по Договора / резултатът от изпълнението става безполезен за ВЪЗЛОЖИТЕЛЯ.
4. В случай, че ИЗПЪЛНИТЕЛЯТ е сключил договор/и за подизпълнение, Услугата се приема от ВЪЗЛОЖИТЕЛЯ единствено в присъствието на ИЗПЪЛНИТЕЛЯ и представители на ПодИЗПЪЛНИТЕЛЯ/ите. В този случай, приемо-предавателният протокол за приемане на Услугата се подписва и от упълномощените представители на ПодИЗПЪЛНИТЕЛЯ/Подизпълнителите.
5. да направи рекламация за скрити недостатъци, дефекти и несъответствие на Услугата с условията на Договора в рамките на 60 (шестдесет) дни от датата на протокол за извършената работа по отношение на Услуга, за която не е предвиден гаранционен срок.
6. В случай, че ВЪЗЛОЖИТЕЛЯТ установи скрити недостатъци, дефекти и/или каквито и да било други несъответствия на Услугата с условията на Договора, то ВЪЗЛОЖИТЕЛЯТ в разумен срок уведомява писмено (включително по електронен път на посочен от ИЗПЪЛНИТЕЛЯ електронен адрес) ИЗПЪЛНИТЕЛЯ за констатираните недостатъци, дефекти и/или несъответствия. Нищо в настоящата разпоредба не ограничава правото на ВЪЗЛОЖИТЕЛЯ да развали Договора с ИЗПЪЛНИТЕЛЯ.
7. В случаите по предходната точка и при условие, че ВЪЗЛОЖИТЕЛЯТ не е направил изявление за разваляне на Договора, ИЗПЪЛНИТЕЛЯТ отстранява констатираните недостатъци, дефекти и/или несъответствия с условията на Договора, изцяло за своя сметка. Срокът за отстраняването им е срокът, указан в Договора.

(2) Окончателното приемане на изпълнението на Услугите по този Договор се извършва с подписване на окончателен Приемо-предавателен протокол, подписан от Страните в срок до 3 (*три*) дни след изтичането на срока на изпълнение по чл. 5 от Договора. В случай, че към този момент бъдат констатирани недостатъци в изпълнението, те се описват в окончателния Приемо-предавателен протокол и се определя подходящ срок за отстраняването им или налагането на санкция, съгласно чл. 30 – 34 от Договора.

САНКЦИИ ПРИ НЕИЗПЪЛНЕНИЕ

Чл. 30. При просрочване изпълнението на задълженията по този Договор, неизправната Страна дължи на изправната неустойка в размер на 0,5% (нула цяло и пет процента) от

Цената за съответната дейност за всеки ден забава, но не повече от 15% (петнадесет процента) от Стойността на Договора/от стойността на съответния период/етап/задача.]
Чл. 31.(1) При констатирано лошо или друго неточно или частично изпълнение на [отделна [дейност/задача]] или при отклонение от изискванията на ВЪЗЛОЖИТЕЛЯ, посочени в [Техническата спецификация], ВЪЗЛОЖИТЕЛЯТ има право да поиска от ИЗПЪЛНИТЕЛЯ да изпълни изцяло и качествено [съответната [дейност/задача]], без да дължи допълнително възнаграждение за това. В случай, че и повторното изпълнение на услугата е некачествено, ВЪЗЛОЖИТЕЛЯТ има право да задържи гаранцията за изпълнение и да прекрати договора.

(2) При констатирано лошо или друго неточно или частично изпълнение на отделна дейност/и или при отклонение от изискванията на ВЪЗЛОЖИТЕЛЯ, посочени в Техническата спецификация, ИЗПЪЛНИТЕЛЯТ дължи неустойка в размер на 8 % (осем процента) от стойността на договора.

Чл. 32. При разваляне на Договора поради виновно неизпълнение на някоя от Страните, виновната Страна дължи неустойка в размер на 8% (осем процента) от Стойността на Договора.

Чл. 33. ВЪЗЛОЖИТЕЛЯТ има право да удържи всяка дължима по този Договор неустойка чрез задържане на сума от Гаранцията за изпълнение, като уведоми писмено ИЗПЪЛНИТЕЛЯ за това.

Чл. 34. Плащането на неустойките, уговорени в този Договор, не ограничава правото на изправната Страна да търси реално изпълнение и/или обезщетение за понесени вреди и пропуснати ползи в по-голям размер, съгласно приложимото право.

ПРЕКРАТЯВАНЕ НА ДОГОВОРА

Чл. 35.(1) Този Договор се прекратява:

1. с изтичане на Срока на Договора (срока по чл.4 от Договора);
2. с изпълнението на всички задължения на Страните по него;
3. при настъпване на пълна обективна невъзможност за изпълнение, за което обстоятелство засегнатата Страна е длъжна да уведоми другата Страна в срок до 3 (три) дни от настъпване на невъзможността [и да представи доказателства];
4. при прекратяване на юридическо лице – Страна по Договора без правопримемство, по смисъла на законодателството на държавата, в която съответното лице е установено;
5. при условията по чл. 5, ал. 1, т. 3 от ЗИФОДРЮПДРСЛ.
6. едностранно от Възложителя във всеки един момент с изпращане на 10 (десет) дневно писмено предизвестие до Изпълнителя, в което се определя дали Договорът ще бъде прекратен частично или изцяло и дата, от която прекратяването влиза в сила;

(2) Договорът може да бъде прекратен

1. по взаимно съгласие на Страните, изразено в писмена форма;
2. когато за ИЗПЪЛНИТЕЛЯ бъде открито производство по несъстоятелност или ликвидация – по искане на всяка от Страните.

Чл. 36.(1) Всяка от Страните може да развали Договора при виновно неизпълнение на съществено задължение на другата страна по Договора, при условията и с последиците съгласно чл. 87 и сл. от Закона за задълженията и договорите, чрез отправяне на писмено предупреждение от изправната Страна до неизправната и определяне на подходящ срок за изпълнение. Разваляне на Договора не се допуска, когато неизпълнената част от задължението е незначителна с оглед на интереса на изправната Страна.

(2) За целите на този Договор, Страните ще считат за виновно неизпълнение на съществено задължение на ИЗПЪЛНИТЕЛЯ всеки от следните случаи:

1. когато ИЗПЪЛНИТЕЛЯТ не е започнал изпълнението на Услугите в срок до 3 (три) дни, считано от Датата на влизане в сила;
2. ИЗПЪЛНИТЕЛЯТ е прекратил изпълнението на Услугите за повече от 7 (седем) дни;

Образец към документация за обществени поръчки

3. ИЗПЪЛНИТЕЛЯТ е допуснал съществено отклонение от Условията за изпълнение на поръчката / Техническата спецификация и Техническото предложение.

(3) ВЪЗЛОЖИТЕЛЯТ може да развали Договора само с писмено уведомление до ИЗПЪЛНИТЕЛЯ и без да му даде допълнителен срок за изпълнение, ако поради забава на ИЗПЪЛНИТЕЛЯ то е станало безполезно или ако задължението е трябвало да се изпълни непременно в уговореното време.(ако е приложимо)

Чл. 37. ВЪЗЛОЖИТЕЛЯТ прекратява Договора в случаите по чл. 118, ал.1 от ЗОП, без да дължи обезщетение на ИЗПЪЛНИТЕЛЯ за претърпени от прекратяването на Договора вреди, освен ако прекратяването е на основание чл. 118, ал. 1, т. 1 от ЗОП. В последния случай, размерът на обезщетението се определя в протокол или споразумение, подписано от Страните, а при непостигане на съгласие – по реда на клаузата за разрешаване на спорове по този Договор.

Чл. 38. Във всички случаи на прекратяване на Договора, освен при прекратяване на юридическо лице – Страна по Договора без правопримемство:

1. ВЪЗЛОЖИТЕЛЯТ и ИЗПЪЛНИТЕЛЯТ съставят констативен протокол за извършената към момента на прекратяване работа и размера на евентуално дължимите плащания; и

2. ИЗПЪЛНИТЕЛЯТ се задължава:

а) да преустанови предоставянето на Услугите, с изключение на такива дейности, каквито може да бъдат необходими и поискани от ВЪЗЛОЖИТЕЛЯ;

б) да предаде на ВЪЗЛОЖИТЕЛЯ всички [отчети/разработки/доклади], изготвени от него в изпълнение на Договора до датата на прекратяването; и

в) да върне на ВЪЗЛОЖИТЕЛЯ всички документи и материали, които са собственост на ВЪЗЛОЖИТЕЛЯ и са били предоставени на ИЗПЪЛНИТЕЛЯ във връзка с предмета на Договора.

Чл. 39. При предсрочно прекратяване на Договора, ВЪЗЛОЖИТЕЛЯТ е длъжен да заплати на ИЗПЪЛНИТЕЛЯ реално изпълнените и приети по установения ред Услуги

ОБЩИ РАЗПОРЕДБИ

Дефинирани понятия и тълкуване

Чл. 40. (1) Освен ако са дефинирани изрично по друг начин в този Договор, използваните в него понятия имат значението, дадено им в ЗОП, съответно в легалните дефиниции в Допълнителните разпоредби на ЗОП или, ако няма такива за някои понятия – според значението, което им се придава в основните разпоредби на ЗОП.

(2) При противоречие между различни разпоредби или условия, съдържащи се в Договора и Приложенията, се прилагат следните правила:

1. специалните разпоредби имат предимство пред общите разпоредби;

2. разпоредбите на Приложенията имат предимство пред разпоредбите на Договора.

Спазване на приложими норми

Чл. 41. При изпълнението на Договора, ИЗПЪЛНИТЕЛЯТ [и неговите подизпълнители] е длъжен [са длъжни] да спазва[т] всички приложими нормативни актове, разпоредби, стандарти и други изисквания, свързани с предмета на Договора, и в частност, всички приложими правила и изисквания, свързани с опазване на околната среда, социалното и трудовото право, приложими колективни споразумения и/или разпоредби на международното екологично, социално и трудово право, съгласно Приложение № 10 към чл. 115 от ЗОП.

Конфиденциалност

Чл. 42.(1) Всяка от Страните по този Договор се задължава да пази в поверителност и да не разкрива или разпространява информация за другата Страна, станала ѝ известна при или по повод изпълнението на Договора („Конфиденциална информация“). Конфиденциална информация включва, без да се ограничава до: обстоятелства, свързани с търговската дейност, техническите процеси, проекти или финанси на Страните, както и ноу-хау, изобретения, полезни модели или други права от подобен характер, свързани с изпълнението на Договора. Не се смята за конфиденциална информацията, касаеща наименованието на изпълнения проект, стойността и предмета на този Договор, с оглед бъдещо позоваване на придобит професионален опит от ИЗПЪЛНИТЕЛЯ.

(2) С изключение на случаите, посочени в ал.3 на този член, Конфиденциална информация може да бъде разкривана само след предварително писмено одобрение от другата Страна, като това съгласие не може да бъде отказано безпричинно.

(3) Не се счита за нарушение на задълженията за неразкриване на Конфиденциална информация, когато:

1. информацията е станала или става публично достъпна, без нарушаване на този Договор от която и да е от Страните;
2. информацията се изисква по силата на закон, приложим спрямо която и да е от Страните; или
3. предоставянето на информацията се изисква от регулаторен или друг компетентен орган и съответната Страна е длъжна да изпълни такова изискване;

В случаите по точки 2 или 3 Страната, която следва да предостави информацията, уведомява незабавно другата Страна по Договора.

(4) Задълженията по тази клауза се отнасят до ИЗПЪЛНИТЕЛЯ, всички негови поделения, контролирани от него фирми и организации, всички негови служители и наети от него физически или юридически лица, като ИЗПЪЛНИТЕЛЯТ отговаря за изпълнението на тези задължения от страна на такива лица.

Задълженията, свързани с неразкриване на Конфиденциалната информация остават в сила и след прекратяване на Договора на каквото и да е основание.

Публични изявления

Чл. 43. ИЗПЪЛНИТЕЛЯТ няма право да дава публични изявления и съобщения, да разкрива или разгласява каквато и да е информация, която е получил във връзка с извършване на Услугите, предмет на този Договор, независимо дали е въз основа на данни и материали на ВЪЗЛОЖИТЕЛЯ или на резултати от работата на ИЗПЪЛНИТЕЛЯ, без предварителното писмено съгласие на ВЪЗЛОЖИТЕЛЯ, което съгласие няма да бъде безпричинно отказано или забавено.

Авторски права

Чл. 44.(1) Страните се съгласяват, на основание чл. 42, ал. 1 от Закона за авторското право и сродните му права, че авторските права върху всички документи и материали, и всякакви други елементи или компоненти, създадени в резултат на или във връзка с изпълнението на Договора, принадлежат изцяло на ВЪЗЛОЖИТЕЛЯ в същия обем, в който биха принадлежали на автора. ИЗПЪЛНИТЕЛЯТ декларира и гарантира, че трети лица не притежават права върху изготвените документи и други резултати от изпълнението на Договора, които могат да бъдат обект на авторско право.

(2) В случай че бъде установено с влязло в сила съдебно решение или в случай че

Образец към документация за обществени поръчки

ВЪЗЛОЖИТЕЛЯТ и/или ИЗПЪЛНИТЕЛЯТ установят, че с изготвянето, въвеждането и използването на документи или други материали, съставени при изпълнението на този Договор, е нарушено авторско право на трето лице, ИЗПЪЛНИТЕЛЯТ се задължава да направи възможно за ВЪЗЛОЖИТЕЛЯ използването им:

1. чрез промяна на съответния документ или материал; или
2. чрез замяната на елемент от него със защитени авторски права с друг елемент със същата функция, който не нарушава авторските права на трети лица; или
3. като получи за своя сметка разрешение за ползване на продукта от третото лице, чиито права са нарушени.

(3) ВЪЗЛОЖИТЕЛЯТ уведомява ИЗПЪЛНИТЕЛЯ за претенциите за нарушени авторски права от страна на трети лица в срок до 7 (седем) дни от узнаването им. В случай, че трети лица предявят основателни претенции, ИЗПЪЛНИТЕЛЯТ носи пълната отговорност и понася всички щети, произтичащи от това. ВЪЗЛОЖИТЕЛЯТ привлича ИЗПЪЛНИТЕЛЯ в евентуален спор за нарушено авторско право във връзка с изпълнението по Договора.

(4) ИЗПЪЛНИТЕЛЯТ заплаща на ВЪЗЛОЖИТЕЛЯ обезщетение за претърпените вреди и пропуснатите ползи вследствие на окончателно признато нарушение на авторски права на трети лица.

Прехвърляне на права и задължения

Чл. 45. Никоя от Страните няма право да прехвърля никое от правата и задълженията, произтичащи от този Договор, без съгласието на другата Страна. Паричните вземания по Договора и по договорите за подизпълнение могат да бъдат прехвърляни или залагани съгласно приложимото право.

Изменения

Чл. 46. Този Договор може да бъде изменян само с допълнителни споразумения, изготвени в писмена форма и подписани от двете Страни, в съответствие с изискванията и ограниченията на ЗОП.

Непреодолима сила

Чл. 47. (1) Никоя от Страните по този Договор не отговаря за неизпълнение, причинено от непреодолима сила. За целите на този Договор, „непреодолима сила“ има значението на това понятие по смисъла на чл.306, ал.2 от Търговския закон.

(2) Не може да се позовава на непреодолима сила Страна, която е била в забава към момента на настъпване на обстоятелството, съставляващо непреодолима сила.

(3) Страната, която не може да изпълни задължението си поради непреодолима сила, е длъжна да предприеме всички действия с грижата на добър стопанин, за да намали до минимум понесените вреди и загуби, както и да уведоми писмено другата страна в срок до 3 дни от настъпването на непреодолимата сила, като посочи в какво се състои непреодолимата сила и възможните последици от нея за изпълнението на Договора. При неуведомяване се дължи обезщетение за настъпилите от това вреди.

(4) Докато трае непреодолимата сила, изпълнението на задълженията на свързаните с тях насрещни задължения се спира.

Нищожност на отделни клаузи

Образец към документация за обществени поръчки

Чл. 48. В случай, че някоя от клаузите на този Договор е недействителна или неприложима, това не засяга останалите клаузи. Недействителната или неприложима клауза се замества от повелителна правна норма, ако има такава.

Уведомления

Чл. 49. (1) Всички уведомления между Страните във връзка с този Договор се извършват в писмена форма и могат да се предават лично или чрез препоръчано писмо, по куриер, по факс, електронна поща.

(2) За целите на този Договор данните и лицата за контакт на Страните са, както следва:

За ВЪЗЛОЖИТЕЛЯ:

1. По технически въпроси:

Име: [●]

Телефонен номер: [+]

E-mail: [●]

2. По счетоводни въпроси (за фактури):

E-mail: emea.apinvoices@aes.com

3. По търговски и договорни въпроси:

Име: [●]

Телефонен номер: [+]

E-mail: [●]

4. По въпроси по ЗБУТ и ОС:

Дежурен инспектор ЗБУТ: 0884 886 663

E-mail: MaritzaEHSTeam@aes.com

За ИЗПЪЛНИТЕЛЯ:

Адрес за кореспонденция:

Тел.:

Факс:

e-mail:

Лице за контакт:

(3) За дата на уведомлението се счита:

1. датата на предаването – при лично предаване на уведомлението;

2. датата на пощенското клеймо на обратната разписка – при изпращане по пощата;

3. датата на доставка, отбелязана върху куриерската разписка – при изпращане по куриер;

3. датата на приемането – при изпращане по факс;

4. датата на получаване – при изпращане по електронна поща.

(4) Всяка кореспонденция между Страните ще се счита за валидна, ако е изпратена на посочените по-горе адреси (в т.ч. електронни), чрез посочените по-горе средства за комуникация и на посочените лица за контакт. При промяна на посочените адреси, телефони и други данни за контакт, съответната Страна е длъжна да уведоми другата в писмен вид в срок до 3 (три) дни от настъпване на промяната. При неизпълнение на това задължение всяко уведомление ще се счита за валидно връчено, ако е изпратено на посочените по-горе адреси, чрез описаните средства за комуникация и на посочените лица за контакт.

(5) При преобразуване без прекратяване, промяна на наименованието,

Образец към документация за обществени поръчки

правноорганизационната форма, седалището, адреса на управление, предмета на дейност, срока на съществуване, органите на управление и представителство на ИЗПЪЛНИТЕЛЯ, същият се задължава да уведоми ВЪЗЛОЖИТЕЛЯ за промяната в срок до 3 (три)] дни от вписването ѝ в съответния регистър.

Език

Чл. 50. (1) Този Договор се сключва на български.

(2) Приложимият език е задължителен за използване при съставяне на всякакви документи, свързани с изпълнението на Договора, в т.ч. уведомления, протоколи, отчети и др., както и при провеждането на работни срещи. Всички разходи за превод, ако бъдат необходими за ИЗПЪЛНИТЕЛЯ или негови представители или служители, са за сметка на ИЗПЪЛНИТЕЛЯ.

Приложимо право

Чл. 51. Този Договор, в т.ч. Приложенията към него, както и всички произтичащи или свързани с него споразумения, и всички свързани с тях права и задължения, ще бъдат подчинени на и ще се тълкуват съгласно българското право.

Разрешаване на спорове

Чл. 52. Всички спорове, породени от този Договор или отнасящи се до него, включително споровете, породени или отнасящи се до неговото тълкуване, недействителност, изпълнение или прекратяване, както и споровете за попълване на празноти в Договора или приспособяването му към нововъзникнали обстоятелства, ще се уреждат между Страните чрез преговори, а при непостигане на съгласие – спорът ще се отнася за решаване от компетентния български съд.

Антикорупционни условия

Чл. 53. При изпълнение на своите задължения съгласно настоящия Договор, Изпълнителят, неговите служители, агенти и представители ще спазват изцяло всички приложими разпоредби против корупция, против изпиране на пари, тероризъм, закони за икономически санкции и "анти-бойкотни" закони, включително и без ограничение, закона на Съединените Американски Щати срещу корупция в чужбина, българския Наказателен кодекс в сила от 1968 г., с неговите изменения и допълнения и Кодекса за поведение на служителите в държавната администрация в сила от 2004 г.

(Приложимите условия се посочват в Договора.)

Чл. 54. За целите на настоящия Договор, „Лични данни“ могат да бъдат всяка информация, която се отнася до идентифицирано физическо лице или физическо лице, което може да се идентифицира, включително, но не само, данни като име, фамилия, адрес на електронна поща, телефон или данни от документ за самоличност.

Доколкото Изпълнителят обработва Лични данни, които Възложителят предоставя (разкрива) на Изпълнителя („Лични данни“) във връзка със сключването и изпълнението на настоящия Договор и извършване на Услугите по Договора, Изпълнителят следва:

а) да спазва всички приложими нормативни актове за защита на личните данни, включително, но не само европейския Общ регламент за защита на данните („ОПЗД“);

Образец към документация за обществени поръчки

б) да обработва Личните данни единствено и само за изпълнение на Договора и за целите на извършването на Услугите и да не обработва Личните данни за цели, несъвместим с тези цели;

в) да обработва Личните данни в съответствие с писмените нареждания/инструкции на Възложителя;

г) да гарантира, че персоналът на Изпълнителя (лицата, които обработват личните данни под прякото ръководство на Изпълнителя въз основа на трудово или гражданско правоотношение), който има достъп до и обработва Личните данни ще спазва и осигурява поверителността и сигурността на Личните данни;

д) да осигури и прилага подходящи технически и организационни мерки, за да защити Личните данни срещу нарушения на сигурността на личните данни, като например случайно или неправомерно унищожаване, загуба, промяна, неразрешено разкриване или достъп до лични данни, които се предават, съхраняват или обработват по друг начин въз основа или във връзка с Договора („**Нарушение на сигурността на Личните данни**“), както и да осигури ниво на сигурност на Личните данни, съответстващо на риска, свързан с обработването и естеството на Личните данни, които следва да бъдат защитени по подходящ начин;

е) да съхранява Личните данни само за период, необходим за изпълнение на целите на настоящия Договор, освен ако закон или друг нормативен акт не предвижда и задължава Изпълнителя да съхранява Личните данни или част от тях за период по-дълъг от необходимото за изпълнение на Услугите и срока на действие на настоящия Договор;

ж) да получи предварително писмено съгласие от Възложителя преди да прехвърли (разкрие) Лични данни до която и да е трета страна или подизпълнители на Изпълнителя във връзка с предоставянето на Услугите и изпълнението на настоящия Договор;

з) да прехвърля Лични данни единствено до страни извън Европейското Икономическо Пространство, които осигуряват адекватно ниво на защита и само след предварителното писмено разрешение от Възложителя и при наличието на подходящи гаранции за защита на Личните данни, които Възложителят счита за необходими и приемливи;

и) незабавно да уведоми Възложителя за всяко Нарушение на сигурността на Личните данни, но не по-късно от 24 часа след като Изпълнителят установи нарушението;

й) незабавно да уведоми Възложителя за всяка молба или искане за разкриване (предоставяне) на Лични данни от правоприлагащ или друг административен орган или което да е друго трето лице и/или за всяка молба, получена от физическо лице, за което се отнасят Личните данни („**Субект на Данни**“) преди да отговори на такава молба, освен ако Изпълнителят не е бил изрично упълномощен да направи това от Възложителя.

Екземпляри

Чл. 55. Този Договор се състои от (...) страници и е изготвен и подписан в два еднообразни екземпляра – по един за всяка от Страните.

Приложения:

Чл. 56. Към този Договор се прилагат и са неразделна част от него следните приложения:

Образец към документация за обществени поръчки

- Приложение № 1 – Техническа спецификация;
- Приложение № 2 – Техническо предложение на ИЗПЪЛНИТЕЛЯ;
- Приложение № 3 – Ценово предложение на ИЗПЪЛНИТЕЛЯ;
- Приложение № 4 - Споразумение за правата и задълженията на страните и за координиране на мерките за осигуряване на здравословни и безопасни условия на труд;
- Приложение № 5 - Форма за поръчка за изпълнение на Услугата;
- Приложение № 6- Изисквания ПО ЗБР И ОС за изпълнители;
- Приложение № 7 - Условия за достъп на външни лица на Площадката на ВЪЗЛОЖИТЕЛЯ;
- Приложение № 8 - Условия за законосъобразност на Ей И Ес (неприложимо)
- Приложение № 9 - Форма на Декларация за взаимодействие с Държавни служители (неприложимо)
- Приложение № 10 - Интелектуална собственост, лицензии и поверителност;
- Приложение № 11- Риск, отговорност и застраховане;
- Приложение 12 - Ред за изготвяне и приемане на фактури;
- Приложение № 13 – Списък на персонала, който ще изпълнява поръчката, и/или на членовете на ръководния състав, които ще отговарят за изпълнението;
- Приложение № 14 – Гаранция за изпълнение;

ВЪЗЛОЖИТЕЛ:

ИЗПЪЛНИТЕЛ:

Приложение № 4

СПОРАЗУМЕНИЕ за правата и задълженията на страните и за координиране на мерките за осигуряване на здравословни и безопасни условия на труд

I. ПРЕДМЕТ НА СПОРАЗУМЕНИЕТО:

1. С настоящото споразумение се определят изискванията, правата и задълженията на страните за осигуряване на здравословни и безопасни условия на труд на своите работници, както и за опазване на живота и здравето на други лица, които се намират в района на извършваната от тях дейност на територията на ВЪЗЛОЖИТЕЛЯ.

II. ОБЩИ ИЗИСКВАНИЯ:

1. Длъжностните лица на ВЪЗЛОЖИТЕЛЯ и ИЗПЪЛНИТЕЛЯ, които организират и управляват трудовите процеси, отговарят за осигуряване на здравословни и безопасни условия на труд на работещите в ръководените от тях дейности. Те са длъжни незабавно да се информират взаимно за всички опасности и вредности.

2. На работната площадка не могат да се извършват други дейности извън договорените, . Дейностите се изпълняват след специален инструктаж на лицата на ИЗПЪЛНИТЕЛЯ.

3. Движението на работещите по територията на обекта да се извършва по обозначените маршрути, като се внимава за неравности по терена, отворени шахти, движещи се МПС и други обозначени или необозначени опасности, застрашаващи живота и здравето.

4. Когато в едно помещение и/или на две нива се извършва дейност от работници на ВЪЗЛОЖИТЕЛЯ и ИЗПЪЛНИТЕЛЯ, лицата по чл. 1 от настоящия раздел вземат мерки за осигуряване на взаимната безопасност.

5. По време на работа се забранява достъпа на странични лица, незаети пряко с извършването на договорените дейности.

6. Съоръженията, стълбите и площадките, използвани при работа на височина, трябва да са стандартни и да отговарят на всички условия за безопасност.

7. При извършване на огневи работи работниците на ВЪЗЛОЖИТЕЛЯ и на ИЗПЪЛНИТЕЛЯ са длъжни да спазват противопожарните правила. Пушенето на територията на предприятието на ВЪЗЛОЖИТЕЛЯ може да се извършва само на обозначените за това места.

8. В случай на или при вероятност от възникване на сериозна и непосредствена опасност за здравето и живота, работещите на ВЪЗЛОЖИТЕЛЯ и ИЗПЪЛНИТЕЛЯ са длъжни незабавно да преустановят работата до отстраняване на опасността.

9. При извършване на всички видове работи и дейности по договора, съответните действащи нормативни документи и вътрешни правилници по здраве и безопасност при работа са еднакво задължителни за двете страни.

10. Загубите, причинени от влошаване качеството и удължаване сроковете на извършваните работи, поради отстраняване на отделни лица или спиране на групи/бригади/ за допуснати нарушения на изискванията на правилниците и инструкциите по безопасността на труда, противопожарните строително-технически норми и опазване на околната среда, са за сметка на ИЗПЪЛНИТЕЛЯ.

11. При системно нарушаване от страна на ИЗПЪЛНИТЕЛЯ на изискванията за безопасност и здраве, ВЪЗЛОЖИТЕЛЯ има право едностранно да прекрати действието на договора, без да дължи неустойка на другата страна.

III. ПРАВА И ЗАДЪЛЖЕНИЯ НА ВЪЗЛОЖИТЕЛЯ:

1. Преди започване на работа по договора ВЪЗЛОЖИТЕЛЯТ извършва начален инструктаж и инструктаж на работното място (ако се изисква) на персонала на ИЗПЪЛНИТЕЛЯ според изискванията на *Наредба № РД-07-2 от 16 Декември 2009 г. за условията и реда за провеждането на периодично обучение и инструктаж на работниците и служителите по правилата за осигуряване на здравословни и безопасни условия на труд* и ги оформя в съответния дневник. Провеждането на всички останали видове инструктажи е задължение на ИЗПЪЛНИТЕЛЯ.
2. ВЪЗЛОЖИТЕЛЯТ изисква от ИЗПЪЛНИТЕЛЯ списък с имената, документите за правоспособност (ако се изискват за изпълнение на работата) и удостоверенията за придобита квалификационната група на всички лица, които ще работят на територията и в помещенията на ВЪЗЛОЖИТЕЛЯ.
3. ВЪЗЛОЖИТЕЛЯТ се задължава да осигури безопасен достъп на работещите и транспортните средства на ИЗПЪЛНИТЕЛЯ до работното им място, за времетраенето на договора.
4. ВЪЗЛОЖИТЕЛЯТ запознава длъжностните лица на ИЗПЪЛНИТЕЛЯ, които организират и управляват трудовите процеси с разположението на обслужваните съоръжения, специфичните характеристики на работните места и професионалните рискове.
5. ВЪЗЛОЖИТЕЛЯТ се задължава да осигури изпълнението на организационните и технически мероприятия преди допускането до работа на персонала на ИЗПЪЛНИТЕЛЯ и обозначи работните им места.
6. Отдел „Здравословни и безопасни условия на труд“ (по-нататък за краткост ЗБУТ) на ВЪЗЛОЖИТЕЛЯ е упълномощен да извършва контролна дейност по спазване на изискванията за безопасност и здраве при работа. Разпорежданията на неговите служители са задължителни и за персонала на ИЗПЪЛНИТЕЛЯ.
7. ВЪЗЛОЖИТЕЛЯТ има право да отстрани от работната площадка работещи на ИЗПЪЛНИТЕЛЯ, които не са запознати с правилата за здравословни и безопасни условия на труд, не ги спазват или не притежават необходимата правоспособност, както и при възникване на сериозна и непосредствена опасност за здравето и живота им.
8. ВЪЗЛОЖИТЕЛЯТ оказва съдействие на ИЗПЪЛНИТЕЛЯ при възникване по негова (на ИЗПЪЛНИТЕЛЯ) вина за аварии, пожари и/или инциденти, в това число със специализирана техника и наличен персонал.
9. ВЪЗЛОЖИТЕЛЯТ е длъжен да информира своевременно ИЗПЪЛНИТЕЛЯ за вътрешни разпореждания и решения от оперативни съвещания, които са свързани с неговата безопасна работа.

IV. ПРАВА И ЗАДЪЛЖЕНИЯ НА ИЗПЪЛНИТЕЛЯ:

1. ИЗПЪЛНИТЕЛЯТ е длъжен да осигури квалифициран персонал за безопасно изпълнение на договорените дейности.
2. ИЗПЪЛНИТЕЛЯТ осигурява присъствието на лицата, които ще изпълняват дейностите по договора на началния инструктаж, провеждан преди започване на работа, и на инструктажа на работното място както и на другите инструктажи, провеждани от ВЪЗЛОЖИТЕЛЯ.
3. При провеждане на началния инструктаж от ВЪЗЛОЖИТЕЛЯ, ИЗПЪЛНИТЕЛЯ представя поименен списък с квалификационната група на всяко лице, включително и на отговорните ръководители и изпълнители на работата, както и на отговорните за безопасността лица, които ще работят на територията на ВЪЗЛОЖИТЕЛЯ.

4. При извършване на дейности, за които се изисква допълнителна квалификация съгласно приложимите нормативни документи, ИЗПЪЛНИТЕЛЯТ е длъжен да представи на ВЪЗЛОЖИТЕЛЯ и документи за съответната правоспособност на своя персонал.
5. Персоналът на ИЗПЪЛНИТЕЛЯ е длъжен да носи по време на работа удостоверенията за придобита квалификационна група по безопасност, както и всички документи, удостоверяващи придобита правоспособност.
6. ИЗПЪЛНИТЕЛЯТ носи пълна отговорност за осигуряване и използване на лични предпазни средства от своя персонал.
7. ИЗПЪЛНИТЕЛЯТ носи отговорност за правилното използване на средствата за индивидуална и колективна защита от неговите работници.
8. ИЗПЪЛНИТЕЛЯТ е длъжен да осигури спазването от неговия персонал на дадените от страна на ВЪЗЛОЖИТЕЛЯ инструкции и правила за здравословни и безопасни условия на труд, както и действащите вътрешни актове в тази област.
9. Персоналът на ИЗПЪЛНИТЕЛЯ няма право да започне работа на територията на ВЪЗЛОЖИТЕЛЯ, без допускане от страна на упълномощените лица на ВЪЗЛОЖИТЕЛЯ.
10. ИЗПЪЛНИТЕЛЯТ е длъжен да не допуска премахване на табели и ограждения, да не извършва дейности извън обозначеното работно място, да не затрупва проходи, коридори и площадки с демонтирани възли, резервни части, отпадни материали и други подобни.
11. При извършване на договорените дейности, ИЗПЪЛНИТЕЛЯТ се задължава да не затруднява оперативния персонал при извършване на обходи и обслужване на работещите съоръжения и съоръженията в резерв.
12. ИЗПЪЛНИТЕЛЯТ е длъжен да обезпечи използването на подходящи изправни инструменти и безопасно работно оборудване от своите работници, в това число и правилното и безопасно използване на транспортните средства, като не допуска използване на автомобили с неизправности;
13. ИЗПЪЛНИТЕЛЯТ е длъжен да осигури явяването на работа на своя персонал в отпочинало състояние, както и да не допуска употреба на алкохол или други упойващи вещества през работно време, както и работа под тяхно влияние.
14. ИЗПЪЛНИТЕЛЯТ е длъжен да не допуска лица за извършване на работа, с която последните не са запознати или не притежават изискващата се квалификация и правоспособност.
15. ИЗПЪЛНИТЕЛЯТ е длъжен незабавно да информира съответните длъжностни лица на ВЪЗЛОЖИТЕЛЯ за всяка възникнала ситуация при работа, която може да представлява сериозна и непосредствена опасност за работещите.
16. ИЗПЪЛНИТЕЛЯТ има право да откаже извършването на определена работа, ако са налице обосновани съмнения относно осигурените от ВЪЗЛОЖИТЕЛЯ условия за безопасност и опазване на живота и здравето на работниците. Той незабавно уведомява отдел ЗБУТ на ВЪЗЛОЖИТЕЛЯ за възникналата ситуация.
17. В случаите на възникнали инциденти и трудови злополуки с лица от персонала на ИЗПЪЛНИТЕЛЯ, ръководителят на групата уведомява веднага, както своето ръководство, така и отдел ЗБУТ на ВЪЗЛОЖИТЕЛЯ, след което предприема мерки и оказва съдействие за изясняване на обстоятелствата и причините за злополуката.
18. ИЗПЪЛНИТЕЛЯТ се задължава да поддържа работните си места в подредено, чисто и безопасно състояние. При завършване на всяка част от работата, ИЗПЪЛНИТЕЛЯТ незабавно отстранява от работната площадка всички свои съоръжения, строително оборудване, временни конструкции и отпадни материали, които няма да бъдат използвани на или близо до същото място по време на по-късните етапи от работата.
19. ИЗПЪЛНИТЕЛЯТ има право по своя преценка и в съответствие с нормативните документи да изисква и други мерки за осигуряване на безопасност при работа.

V. ДРУГИ УСЛОВИЯ:

1. Длъжностните лица, упълномощени от ВЪЗЛОЖИТЕЛЯ, при констатиране на нарушения на правилата по безопасността на труда от страна на персонала на ИЗПЪЛНИТЕЛЯ имат право:

1.1. Да дават разпореждания или предписания за отстраняване на нарушенията.

1.2. Да отстраняват отделни членове или група /бригада/, като спират работата, ако извършените нарушения налагат това.

1.3. Да дават на ИЗПЪЛНИТЕЛЯ писмени предложения за налагане на санкции на лица, извършили нарушения на територията на ВЪЗЛОЖИТЕЛЯ.

Настоящото споразумение, изготвено в изпълнение изискванията на чл.14, чл.16, чл.18, чл.19 от Закона за здравословни и безопасни условия на труд, е неразделна част от Д О Г О В О Р №и важи до изтичане на срока на действие на договора.

ВЪЗЛОЖИТЕЛ:

ИЗПЪЛНИТЕЛ:

Образец към документация за обществени поръчки

ПРИЛОЖЕНИЕ № 5

ФОРМА ЗА ПОРЪЧКА ЗА ИЗПЪЛНЕНИЕ НА УСЛУГАТА

ПРИЛОЖЕНИЕ № 6

ИЗИСКВАНИЯ ПО ЗБР И ОС ЗА ИЗПЪЛНИТЕЛИ

1. Условия за започване на дейности

ВЪЗЛОЖИТЕЛЯТ предоставя на ИЗПЪЛНИТЕЛЯ необходимата площ на територията на централата за съхранение на ползваните при работата инструменти и оборудване. Ремонтните работи по съоръжения и оборудване на територията на Ей И Ес Марица се извършват с наряд/нареждане съгласно изискването на Правилник за безопасност и здраве при работа в електрически уредби на електрически топлофикационни централи и по електрически мрежи (ПБЗРЕУЕТЦЕМ), Правилник за безопасност при работа в неелектрически уредби на електрически и топлофикационни централи и по топлопреносни мрежи и хидротехнически съоръжения (ПБРНУЕТЦТМХС) и Процедура за издаване на наряди на ВЪЗЛОЖИТЕЛЯ.

ИЗПЪЛНИТЕЛЯТ трябва да осигури, че лицата определени за работа по наряд/нареждане притежават необходимата квалификационна група, съгласно изискването на ПБЗРЕУЕТЦЕМ и ПБРНУЕТЦТМХС.

Всички системи и съоръжения, за които се издава наряд/нареждане за работа се обезопасяват от служители на ВЪЗЛОЖИТЕЛЯ съгласно изискванията, посочени в наряда/нареждането.

При необходимост от Наряд за работа в ограничено пространство или Наряд за изкопни работи, същите се издават само от оторизирани лица на ВЪЗЛОЖИТЕЛЯ.

Необходимостта от горепосочените наряди (наречени вторични наряди) се определя от ВЪЗЛОЖИТЕЛЯ, съвместно с отговорното лице на ИЗПЪЛНИТЕЛЯ при подготвянето на Анализ на безопасността при работа/Оценка на риска на задачата, за да може да се определят съответните адекватни предпазни мерки.

Всички работи на територията на Ей И Ес Марица по правило се извършват след изготвяне на Анализ на безопасността при работа/Оценка на риска на задачата. Списък с работите, за които е допустимо да се извършват с нареждане и без Анализ на безопасността при работа/Оценка на риска на задачата се предоставя на ИЗПЪЛНИТЕЛЯ преди започване на работата.

ИЗПЪЛНИТЕЛЯТ е длъжен да осигури наличието на обучени и сертифицирани лица, способни да оказват Първа долекарска помощ на работното място.

ИЗПЪЛНИТЕЛЯТ определя лице/лица, което координира с ВЪЗЛОЖИТЕЛЯ дейностите, свързани с ЗБР и ОС и отговаря за изпълнението им от страна на ИЗПЪЛНИТЕЛЯ.

ИЗПЪЛНИТЕЛЯТ е длъжен да разполага с необходимите ресурси, като инструменти, машини, приспособления, лични предпазни средства и др., които му позволяват безопасно изпълнение на работите.

2. Електрозахранване

ВЪЗЛОЖИТЕЛЯТ осигурява на ИЗПЪЛНИТЕЛЯ временно електрозахранване за времето на изпълнение на дейностите по договор. За тази цел ИЗПЪЛНИТЕЛЯТ предоставя списък на електрическото си оборудване (разпределителни табла, машини, инструменти, агрегати и др.), което ще използва за изпълнение на дейностите, както и максималната сумарна електрическа мощност, консумирана от това оборудване. Присъединяването на оборудването е задължение на ВЪЗЛОЖИТЕЛЯ.

Полагането на кабелите за временно захранване до точката на присъединяване на електрическото оборудване е задължение на ИЗПЪЛНИТЕЛЯ.

В случай, че ВЪЗЛОЖИТЕЛЯТ осигурява необходимото електрическо оборудване, полагането на кабелите и тяхното присъединяване към точката на захранване е задължение на ВЪЗЛОЖИТЕЛЯ.

Образец към документация за обществени поръчки

Ръчните електрически инструменти, преносимите лампи, преносимите трансформатори и разпределителните табла за временно захранване трябва да съответстват на стандартите, да са технически изправни и да са комплектовани съгласно инструкциите на производителите. Номиналното напрежение и класът на изпълнение на ръчните електрически инструменти, преносимите лампи, преносимите трансформатори и разпределителните табла за временно захранване съответства на средата, в която ще се използват, както следва:

- Работа в среда с нормална опасност
 - ✓ ръчни електрически инструменти – 220/380V; IP44;
 - ✓ преносими лампи – 42V; IP44;
 - ✓ удължителни захранващи кабели – шлангов кабел с щепсели и контакти индустриален тип IP44, 380V, 16/32/63A, 3P+N+E, 6h или IP44, 230V, 16A, 1P+N+E, 6h. Дължина до 30 m при осигурено защитно изключване;
 - ✓ разпределителни табла за временно захранване - 220/380V, с контакти индустриален тип IP44, 380V, 16/32/63A, 3P+N+E, 6h или IP44, 230V, 16A, 1P+N+E, 6h. Осигурена защитно изключване.
- Работа в среда с повишена и особена опасност (включително и на открито)
 - ✓ ръчни електрически инструменти – 42V;
 - ✓ преносими лампи – 24V;
 - ✓ удължителни захранващи кабели – шлангов кабел с щепсели и контакти индустриален тип IP44, 380V, 16/32/63A, 3P+N+E, 6h или IP44, 230V, 16A, 1P+N+E, 6h. Дължина до 30 m при осигурено защитно изключване;
 - ✓ разпределителни табла за временно захранване - 220/380V, с контакти индустриален тип IP44, 380V, 16/32/63A, 3P+N+E, 6h или IP44, 230V, 16A, 1P+N+E, 6h. Осигурена защитно изключване.
- Работа в метални резервоари, котли, тунели, кладенци и други затворени пространства
 - ✓ ръчните електрически инструменти – 24V;
 - ✓ преносимите лампи – 12V;

Използваните ръчни електрически инструменти, преносими лампи и трансформатори задължително трябва да са преминали ежемесечна проверка от компетентно лице на ИЗПЪЛНИТЕЛЯ.

3. Газопламъчно рязане и заваряване

При извършване на огневи работи се издава акт за огнева работа. ИЗПЪЛНИТЕЛЯТ е длъжен да предостави на отдел ЗБУТ заповед за определяне на лицата, които могат да изпълняват длъжността „Ръководител на огневи работи“ и списък на изпълнителите на огневи работи с копие на удостоверенията им за правоспособност. Кандидатстването за акт за извършване на огнева работа става пред лицата, имащи право да бъдат издаващи на акт за огнева работа от страна на ВЪЗЛОЖИТЕЛЯ.

Определеният в акта ръководител на огневите работи от страна на ИЗПЪЛНИТЕЛЯ е длъжен преди започване на работа да провери изпълнението на мерките, вписани в акта. Оборудването за газопламъчно заваряване/рязане трябва да се състои от следните компоненти:

- ✓ Стандартни бутилки за компресирани технически газове с валиден срок на изпитание;
- ✓ Изправни редуцир-вентили, монтирани до спирателния вентил на бутилката;
- ✓ Манометри;
- ✓ Подходящи искроуловители, предназначаващи бутилката от възпламеняване;
- ✓ Гъвкави маркучи с дължина до 40 м, отвеждащи газовете до горелката;
- ✓ Възвратни клапани, монтирани на горелката, не позволяващи навлизане на горивен газ в кислородната линия;
- ✓ Горелка;

Образец към документация за обществени поръчки

- ✓ Налични колички за транспортиране на бутилките за технически газове.

4. Лични предпазни средства (ЛПС)

Следните лични предпазни средства са задължителни на територията на Ей И Марица:

- ✓ обувки със защитно бомбе и устойчиви на пробождане ходила,
- ✓ работно облекло,
- ✓ защитна каска,
- ✓ защитни очила,
- ✓ светлоторазително облекло (жилетка или яке) – задължителни само за Съоръжението за депониране на отпадъци (СДО).

ИЗПЪЛНИТЕЛЯТ е длъжен да осигури задължителните ЛПС, както и допълнителни ЛПС, свързани със спецификата на работата и предвидени в Анализ на безопасността при работа/Оценка на риска на задачата. ИЗПЪЛНИТЕЛЯТ осигурява обучение на персонала за правилното им използване. Когато тези ЛПС подлежат на задължителни проверки, ИЗПЪЛНИТЕЛЯТ представя копия от протоколи за извършена проверка.

5. Скелета и преносими стълби

В случай, че изпълняваните дейности изискват работа на височина, се използват скелета индустриален тип, мобилни скелета, подвижни стълби или подвижни площадки.

5.1. Индустриален тип скелета

Този тип скелета се осигуряват от ВЪЗЛОЖИТЕЛЯ. ИЗПЪЛНИТЕЛЯТ посочва мястото на изграждане на скелето, височината и товароносимостта на необходимото скеле. Изграденото скеле се приема от постоянно действаща комисия за приемане на скелета и площадки, назначена от ВЪЗЛОЖИТЕЛЯ. Периодичните проверки (на всеки седем дни) и проверките след модификация на скеле се извършват от лица от постоянно действащата комисия. Ежедневните проверки се извършват от компетентни лица на ИЗПЪЛНИТЕЛЯ.

5.2. Мобилни скелета

Мобилни скелета от модулен тип се осигуряват от ИЗПЪЛНИТЕЛЯ. Монтажът на мобилни модулни скелета се извършва от компетентен персонал на ИЗПЪЛНИТЕЛЯ. Приемането и периодичните проверки е задължение на постоянната комисия за приемане на скелета и площадки на ВЪЗЛОЖИТЕЛЯ.

5.3. Преносими стълби

Еднораменни и двураменни преносими стълби се използват за извършване на несложни, краткотрайни операции. За употреба се допускат само стандартни стълби без видими дефекти или повреди. За работа в електрически уредби се използват единствено диелектрични (изолиращи) стълби с валиден срок на проверка.

При работа върху преносима стълба на височина по-голяма от 3м, работещият задължително използва предпазен колан за цяло тяло, закрепен към здрава и сигурна конструкция.

5.4. Подвижни площадки

При необходимост от ползване на подвижни работни площадки същите се осигуряват от ИЗПЪЛНИТЕЛЯ. Подвижните площадки трябва да притежават всички необходими документи, доказващи тяхната годност. Управлението им се възлага на компетентни лица от персонала на ИЗПЪЛНИТЕЛЯ.

ЗАБРАНЯВА СЕ САМОВОЛНО ДЕМОНТИРАНЕ НА ЕЛЕМЕНТИ НА СКЕЛЕТА ОТ СТРАНА НА ИЗПЪЛНИТЕЛЯ. ПРИ НЕОБХОДИМОСТ ОТ ДЕМОНТИРАНЕ НА ЕЛЕМЕНТ ОТ СКЕЛЕ, ИЗПЪЛНИТЕЛЯТ Е ДЛЪЖЕН ДА УВЕДОМИ ЛИЦЕТО ОТ СТРАНА НА ВЪЗЛОЖИТЕЛЯ, ОТГОВОРНО ЗА ИЗВЪРШВАНАТА РАБОТА.

6. Общи изисквания за опазване на околната среда

Образец към документация за обществени поръчки

ИЗПЪЛНИТЕЛЯТ притежава и поддържа нормативно изискваните лицензи, сертификати и разрешителни по околна среда, когато такива са необходими за извършване на дейности по договор.

ИЗПЪЛНИТЕЛЯТ изпълнява общите и специфични изисквания на ВЪЗЛОЖИТЕЛЯ, свързани с опазване на околната среда за всяка конкретна дейност. ИЗПЪЛНИТЕЛЯТ се задължава да информира своите служители за тези изисквания.

ИЗПЪЛНИТЕЛЯТ уведомява служителите си, че на територията на ЕЙ И ЕС Марица е въведена Интегрирана система за управление на околна среда, здраве и безопасност и управление на активи.

7. Изисквания за опазване чистотата на атмосферния въздух

ИЗПЪЛНИТЕЛЯТ използва само технически изправни транспортни средства.

ИЗПЪЛНИТЕЛЯТ покрива плътно транспортните средства при доставка на прахообразни/разпрашаващи се материали.

ИЗПЪЛНИТЕЛЯТ извършва изкопно-насипни и товаро-разтоварни дейности само след прилагане на мерки за предотвратяване и минимизиране на емисии на прах.

На ИЗПЪЛНИТЕЛЯ не се разрешава палене на открит огън без писмено разрешение от страна на ВЪЗЛОЖИТЕЛЯ.

8. Изисквания, свързани с опасни вещества и смеси

ИЗПЪЛНИТЕЛЯТ предоставя на ВЪЗЛОЖИТЕЛЯ (преди или по време на първата доставка или внасяне на обекта) копия от всички информационни листи за безопасност (ИЛБ) на опасните химични вещества и смеси, отговарящи на изискванията на Закон за защита от вредното въздействие на химични вещества и смеси и Приложение II от Регламент 1907/2006 относно регистрацията, оценката и ограничаването на химикали, изменено с Регламент 453/2010 г. При промяна на ИЛБ ИЗПЪЛНИТЕЛЯТ допълнително предоставя актуализирания документ.

ИЗПЪЛНИТЕЛЯТ предоставя копие от разрешителното/регистрация за употреба, издадено от съответния компетентен орган за внесените пестициди, хербициди и биоциди.

Внесените от ИЗПЪЛНИТЕЛЯ опасни химични вещества и смеси са опаковани и етикетирани според изискванията на Наредбата за реда и начина на класифициране, опаковане и етикетирание на химични вещества и смеси.

ИЗПЪЛНИТЕЛЯТ съхранява опасни химични вещества и смеси, включително горива и масла на закрито, на площадка/склад одобрени от отдели Опазване на околната среда и ЗБУТ.

ИЗПЪЛНИТЕЛЯТ осигурява съвместими и етикетирани съдове и каптажни/събирателни вани за съхранение на течни опасни химични вещества и смеси с обем най-малко 100% от обема на най-големия от съдовете.

ИЗПЪЛНИТЕЛЯТ спазва изискванията на ИЛБ за химични вещества и смеси и осигурява копие от ИЛБ на работното място.

ИЗПЪЛНИТЕЛЯТ осигурява абсорбиращи материали при работа с опасни химични вещества и смеси.

ИЗПЪЛНИТЕЛЯТ извършва транспортиране, товарене и разтоварване на опасни химични вещества и смеси при спазване на приложимото законодателство за превоз на опасни товари.

На ИЗПЪЛНИТЕЛЯ не се разрешава внасяне и използване на приоритетни вещества.

На ИЗПЪЛНИТЕЛЯ не се разрешава изпускане/дрениране на опасни химични вещества и смеси в каналите за дъждовни води.

9. Изисквания, свързани с отпадъци

Образец към документация за обществени поръчки

На територията на ЕЙ И ЕС Марица е въведена система за разделно събиране на отпадъци. ИЗПЪЛНИТЕЛЯТ осигурява подходящи етикетирани съдове за образуваните от дейността му отпадъци.

ИЗПЪЛНИТЕЛЯТ предава на ВЪЗЛОЖИТЕЛЯ само отпадъци, включени в ME1-EHS-PRO-01-A4 Списък на разрешени отпадъци, образувани от дейността на обекта.

ВЪЗЛОЖИТЕЛЯТ приема в склад отпадъци опаковки, съдържащи остатъци от опасни вещества или замърсени с опасни вещества, когато опасните вещества са предоставени от него.

ИЗПЪЛНИТЕЛЯТ е отговорен да транспортира за последващо оползотворяване или обезвреждане всички отпадъци, невключени в горесцитираното приложение.

Преди започване на работа ИЗПЪЛНИТЕЛЯТ предоставя копие от договор с лица, притежаващи разрешително/регистрационен документ издадени по реда на ЗУО или ЗООС за конкретните кодове отпадъци.

На ИЗПЪЛНИТЕЛЯ не се разрешава обособяване на площадка за временно съхранение на отпадъците на територията на ЕЙ И ЕС Марица.

На ИЗПЪЛНИТЕЛЯ не се разрешава събиране на опасни отпадъци на открито.

На ИЗПЪЛНИТЕЛЯ не се разрешава смесване и депониране на отпадъци на площадката на ВЪЗЛОЖИТЕЛЯ.

ИЗПЪЛНИТЕЛЯТ е отговорен за правилното управление на отпадъците, образувани от изпълнение на работите, в т.ч. транспортиране на отпадъците от ME1-EHS-PRO-01-A4 Списък на разрешени отпадъци до склад отпадъци на ВЪЗЛОЖИТЕЛЯ.

10. Изисквания при екологични аварийни ситуации и несъответствия

ИЗПЪЛНИТЕЛЯТ предприема всички необходими мерки за предотвратяване, минимизиране и почистване на разливи на опасни вещества като предвидима последица от работата.

Координаторът по околна среда на ИЗПЪЛНИТЕЛЯ уведомява незабавно Дежурния инженер на смяна (ДИС), отдел Опазване на околната среда и отдел ЗБУТ в случай на течове и разливи на територията на обекта.

ИЗПЪЛНИТЕЛЯТ почиства за своя сметка всички възникнали при изпълнение на работата разливи в рамките на 12 часа от възникването им.

ИЗПЪЛНИТЕЛЯТ обезпечава (вкл. финансово) коригиране на всички несъответствия, допуснати от негов персонал (вкл. смесване на отпадъци, неправилно съхранение на опасни вещества, неорганизиран емисии и др.).

11. Други изисквания по околна среда

ИЗПЪЛНИТЕЛЯТ се задължава да прилага мерки за ограничаване на шума в околната среда.

На ИЗПЪЛНИТЕЛЯ не се разрешава извършване на поддръжка, ремонт и почистване на транспортни средства на територията на обекта.

Презареждане с гориво се разрешава само след предоставяне на план/процедура, регламентираща мерките за предпазване на подземните води и почвата от замърсяване и почистване на разливи на опасни химични вещества и смеси.

ИЗПЪЛНИТЕЛЯТ транспортира материали/отпадъци като взема всички мерки за предотвратяване на замърсяването на околната среда.

1. Контрол на дейностите на ИЗПЪЛНИТЕЛЯ

Всички дейности, възложени на Изпълнители, се извършват в съответствие с Изискванията по ЗБР и ОС регламентираните в този документ, специфичните изисквания определени в договора и изискванията на процедурите от Интегрираната система за управление.

При системни нарушения, или нарушения предизвикващи непосредствен риск за здравето, безопасността и околната среда, ВЪЗЛОЖИТЕЛЯТ има право да отстрани от

Образец към документация за обществени поръчки

обекта за определен или неопределен период от време служители на ИЗПЪЛНИТЕЛЯ, без за това да му дължи неустойка.

2. Поддържане на ред и чистота

ИЗПЪЛНИТЕЛЯТ е длъжен да поддържа работните места чисти и подредени, както и да отстранява своевременно всички отпадъци и излишни материали и оборудване. При завършване на работите, обектът се предава чист и подреден на ВЪЗЛОЖИТЕЛЯ.

ИЗПЪЛНИТЕЛЯТ събира разделно всички отпадъци, образувани в резултат на изпълнението на договора и ги транспортира до склад отпадъци на ВЪЗЛОЖИТЕЛЯ или извън площадката на ВЪЗЛОЖИТЕЛЯ.

3. Санитарно – битови условия

ИЗПЪЛНИТЕЛЯТ следва да осигури битови условия на своя персонал, както и този на подизпълнителите му, при необходимост, в допълнение към тези, осигурени от ВЪЗЛОЖИТЕЛЯ.

Разполагане и присъединяване на контейнер за персонал на ИЗПЪЛНИТЕЛЯ на територията на Ей И Ес Марица, става единствено след съгласуване и одобрение от страна на ВЪЗЛОЖИТЕЛЯ.

Не се разрешава включване в канализационна мрежа по време на ремонтните работи. ИЗПЪЛНИТЕЛЯТ може да използва само химически тоалетни. В случай, че ИЗПЪЛНИТЕЛЯТ планира поставянето на временна работилница за инструменти и материали, местоположението трябва да бъде одобрено от ВЪЗЛОЖИТЕЛЯ.

Сервизна вода, питейна вода, охранителна ограда и охрана на собственото имущество се осигуряват от ИЗПЪЛНИТЕЛЯ.

ИЗПЪЛНИТЕЛЯТ е длъжен да осигури подходящи помещения за хранене за своя персонал и за този на подизпълнителите си.

Приложение №7

Условия за достъп на външни лица на Площадката на ВЪЗЛОЖИТЕЛЯ

За осигуряване на достъп до обекта ИЗПЪЛНИТЕЛЯТ трябва да предостави следните документи:

1. Искане за разрешение за работа

Пропускателният режим на територията на Ей И Ес Марица се организира от отдел Сигурност и се осъществява съвместно с охранителна фирма.

ТЕЦ Ей И Ес-ЗС Марица Изток I е Стратегически обект и пропускателният режим в него е организиран на основание ПМС №3 на МС от 10/01/2013г.; Закона за ДАНС; Правилника за прилагане на Закона за ДАНС (ППЗДАНС) и Правилника за пропускателен режим в Ей И Ес-ЗС Марица Изток I ЕООД.

Допускането на лица за работа или за извършване на конкретна задача в стратегическите зони на Ей И Ес Марица се осъществява след издаване на разрешение от Териториална Дирекция Национална Сигурност (ТДНС) - гр. Ст. Загора, в изпълнение на чл.4, ал.4 от ЗДАНС, във връзка с чл.40, т.2, чл.44, ал.1 и 2 и чл. 45 ал. 1 от ППЗДАНС.

Лица с отказ от ДАНС не се допускат на територията на централата.

Куриери, длъжностни лица, търговски представители извършващи доставка на пратки, поща и документи, мостри и презентационни материали се допускат съгласно въведения специален режим за кратък достъп или еднократно посещение.

Преди допускане на територията на Ей И Ес Марица, Изпълнителят представя попълнен образец ME1-EHS-PRO-01-T1 Искане за достъп само в електронен формат (excel и pdf с подпис и печат на фирмата) на отдел Сигурност, заедно с електронно копие на личната карта (паспорт) на лицата кандидатстващи за достъп, на електронен адрес BulgariaSecurity@aes.com, с копие до отговорното лице по договор;

Преди допускане на територията на Ей И Ес Марица Изпълнителят представя в отдел Сигурност и следните документи:

- ✓ Попълнен въпросник по образец ME1-EHS-PRO-01-T8 Въпросник;
- ✓ Свидетелство за съдимост;
- ✓ Документ за липса на водени срещу лицето досъдебни или съдебни производства за престъпления от общ характер;
- ✓ Удостоверителен документ за липса на психични заболявания.

Забележки: 1) Свидетелство за съдимост, документа за липса на водени срещу лицето досъдебни или съдебни производства за престъпления от общ характер и удостоверителен документ за липса на психични заболявания, следва да са оригинали, но могат да бъдат заверени копия (от фирмата работодател), когато това се налага поради кандидатстване и в други обекти.

2) За достъп в СДО се изискват само попълнен образец ME1-EHS-PRO-01-T1 Искане за достъп и копие на лична карта (паспорт).

Разрешенията за работа или за извършване на конкретна задача в стратегическите зони на стратегическите обекти важат за срока на заемане на съответната длъжност или за срока на изпълнение на конкретната задача, но за не повече от 3 години.

Изпълнителят е длъжен да уведоми персонала си, че служителите на отдел Сигурност и охранителната фирма имат право да извършват контрол на достъпа, проверки на издадените карти за достъп, проверки на ръчния багаж на всички лица, намиращи се или влизащи на територията на централата и депото, съгласно Закона за Частната Охранителна Дейност (ЗЧОД) и изискванията на отдели Сигурност и ЗБУТ и ООС.

Образец към документация за обществени поръчки

Изпълнителят е длъжен да уведоми персонала си, че на територията на Ей И Ес Марица е изградена система за постоянно видео наблюдение за осигуряване на сигурността и на здравословни и безопасни условия на труд.

В случай на нарушение на приложими законови изисквания или специфични изисквания на Възложителя, той има правото да откаже на нарушителите престой на обекта, като не отговаря за възникнали от това загуби.

2. Необходими документи за първоначално допускане до работа

2.1 Информация за квалификационни групи по безопасност

Изготвя се съгласно Електронен образец ME1-EHS-PRO-01-T2 Списък на персонала на изпълнителя. Предоставя се в електронен формат на отдел ЗБУТ и ООС (MaritzaEHSTeam@aes.com) с копие до Отговорното лице по договор. При договори за извършване на дейности с продължителност повече от един месец, Изпълнителят задължително актуализира информацията от горепосочения списък ежемесечно.

2.2 Документи по пожарна безопасност

Изпълнителят предоставя на отдел ЗБУТ и ООС (MaritzaEHSTeam@aes.com), с копие до Отговорното лице по договор, електронни копия на документите, изброени в ME1-EHS-PRO-01-A3 – Списък документи по пожарна безопасност. Копия на документите следва да са налични при изпълнителя на обекта.

2.3 Документи за Съоръжения с повишена опасност (СПО)

При искане за достъп на автокранове, подвижни работни площадки, челни вилочни повдигачи и техника под налягане, Изпълнителят предоставя на отдел ЗБУТ и ООС (MaritzaEHSTeam@aes.com), с копие до Отговорното лице по договор, и отдел Сигурност (BulgariaSecurity@aes.com), минимум три дни предварително, попълнено приложение №: ME1-HS-PRO-01-T9 - Искане за издаване на пропуск на СПО с приложени всички изисквани с него документи:

- ✓ копие от удостоверение за извършен технически преглед на превозното средство;
- ✓ копие от застраховка „Гражданска отговорност“;
- ✓ копие от ревизионната книга на последния ревизионен акт на съоръжението, валиден за периода, с положително заключение за годност;
- ✓ копие от акта за първоначален технически преглед;
- ✓ копие от свидетелствата за квалификация и правоспособност на обслужващия персонал;
- ✓ копие от протокол за извършен преглед на такелажно оборудване (повдигателни приспособления, сапани, шегели, траверси и др.);
- ✓ копие от протокол за техническа инспекция на мотокар;
- ✓ сменен дневник на съоръжението, при влизане в обекта. Сменният дневник трябва да е в кабината на съоръжението по време на работа на територията на Ей И Ес Марица;

Хартиените копия на гореизброените документи с отразена валидност, с изключение на сменния дневник на съоръжението се съхраняват в отдел Сигурност.

3. План за работа по ЗБР и ОС

Планът за работа по ЗБР и ОС се изисква от Изпълнители по преценка на отдел ЗБУТ и ООС, в зависимост от предмета и риска за безопасността и околната среда на дейностите. Изготвя се по образец ME1-EHS-PRO-01-T3 План за работа по ЗБР и ОС.

Планът се изпраща на отдел ЗБУТ и ООС на електронен адрес: MaritzaEHSTeam@aes.com.

След съгласуване по електронната поща с отдел ЗБУТ и ООС, плана се предоставя в два екземпляра за одобрение от Отговорното лице по договор и отдел ЗБУТ и ООС. Одобреният екземпляр за Възложителя се предоставя на отдел ЗБУТ и ООС.

Персоналът на Изпълнителя трябва да е запознат с последователността на работите и мерките, описани в Плана за работа по ЗБР и ОС.

4. Инструктажи

4.1. Начален инструктаж

Провежда се за всички служители на Изпълнителя преди началото на работите по договора.

Инструктажът се провежда от упълномощени лица на Възложителя всеки работен ден от 9:00 и от 13:00 часа. В неработни дни е необходимо предварително съгласуване по електронна поща с Отговорното лице по договор.

Служителите на отдел Сигурност предоставят на Изпълнителя бланка на образец ME1-EHS-PRO-01-T5 - Служебна бележка за инструктаж. Подписаната след инструктажа от отдел ЗБУТ и ООС служебна бележка се предоставя на служителите на отдел Сигурност.

4.2. Опреснителен начален инструктаж

Провежда се на всички служители на Изпълнителя, които в рамките на 24 последователни месеца не са пребивавали на територията на централата, или в по-кратък срок по преценка на отдели ЗБУТ и ООС и Сигурност (при промяна на законови и корпоративни изисквания и вътрешни правила).

5. Издаване на пропуски

За физически лица пропуски се издават от отдел Сигурност с Протокол за издаване на пропуск. Пропуските са собственост на Ей И Ес Марица и се връщат в отдел Сигурност след приключване на договора и имат тригодишна валидност.

Пропуски за автомобили се издават от отдел Сигурност след като представител на Изпълнителя предостави на отдел Сигурност на адрес BulgariaSecurity@aes.com подписано ME1-EHS-PRO-01-T6 Искане за издаване на пропуск на автомобили и копие на необходимите документи, изискващи се по Закона за движение по пътищата. Пропуските се деактивират при изтичане на някой от необходимите документи.

6. Внасяне или изнасяне на имущество на Изпълнителя

На територията на Ей И Ес Марица Изпълнителят може да внася/изнася материали, които са негова собственост (части, агрегати и инструменти, оборудване и др.), като попълни ME1-EHS-PRO-01-T7 - Искане за внасяне/изнасяне на материали в два екземпляра. Искането трябва да е подписано от представител на Изпълнителя и от дежурен охранител на смяна. Единият екземпляр остава за Изпълнителя, а другият – в отдел Сигурност.

В случай, че Изпълнителят внася/изнася материали, части, агрегати, инструменти, оборудване и др., собственост на Ей И Ес Марица или на внесени от изпълнителя материали, инструменти и др., неописани при внасянето, искането се подписва и от Отговорното лице по договор.

Образец към документация за обществени поръчки

Приложение № 8

Условия за законосъобразност на Ей И Ес

НЕПРИЛОЖИМО

Образец към документация за обществени поръчки

Приложение № 9

Форма на Декларация за взаимодействие с Държавни служители

НЕПРОЛОЖИМО

Приложение № 10

Интелектуална собственост, лицензии и поверителност

1. ИЗПЪЛНИТЕЛЯТ гарантира, че извършването на Услугите от ИЗПЪЛНИТЕЛЯ няма да наруши никакви Права на интелектуална собственост. Освен ако ВЪЗЛОЖИТЕЛЯТ се е съгласил на друго, ИЗПЪЛНИТЕЛЯТ е длъжен да осигури на ВЪЗЛОЖИТЕЛЯ от третите лица неотменима, освободена от лицензионни възнаграждения и неизключителна лицензия за такова ползване, когато това е необходимо за пълноценното ползване (ако е приложимо).
2. ИЗПЪЛНИТЕЛЯТ трябва да обезщети ВЪЗЛОЖИТЕЛЯ, в случай че ВЪЗЛОЖИТЕЛЯТ е подведен под отговорност за нарушаване на Права на интелектуална собственост във връзка с извършването на Услугите.
3. ИЗПЪЛНИТЕЛЯТ е длъжен да пази цялата информация и софтуер, свързани по какъвто и да било начин с ВЪЗЛОЖИТЕЛЯ, като най-строго поверителни и се задължава да не ги ползва или разкрива, освен за целите на настоящия Договор, без предварителното писмено съгласие на упълномощено от ВЪЗЛОЖИТЕЛЯ лице.
4. Взимайки под внимание каквито и да било специфични условия в настоящия Договор, ИЗПЪЛНИТЕЛЯТ трябва своевременно да получи всички необходими разрешителни за внос и износ, и всички други съгласия, необходими за извършване за Услугите.
5. Условията на настоящото приложение ще продължат да бъдат валидни след прекратяването на настоящия Договор.

ВЪЗЛОЖИТЕЛ:

ИЗПЪЛНИТЕЛ:

Приложение № 11

Риск, отговорност и застраховане

1. ВЪЗЛОЖИТЕЛЯТ не носи отговорност и ИЗПЪЛНИТЕЛЯТ ще обезщети ВЪЗЛОЖИТЕЛЯ за всички щети, свързани с погиване или вреди по имуществото на ВЪЗЛОЖИТЕЛЯ или трето лице, произтичащи от или във връзка с изпълнението или неизпълнението на задълженията на ИЗПЪЛНИТЕЛЯ по настоящия Договор, освен когато тази отговорност е възникнала от или във връзка с умишлено нарушение или груба небрежност от страна на ВЪЗЛОЖИТЕЛЯ или негови представители.
2. ИЗПЪЛНИТЕЛЯТ ще обезщети ВЪЗЛОЖИТЕЛЯ за всички преки разходи и икове (включително, при погиване или повреда на имущество, и нараняване или смърт на лице), претърпени от ВЪЗЛОЖИТЕЛЯ, или от други лица за които ВЪЗЛОЖИТЕЛЯ е отговорен, в резултат на нарушение на настоящия Договор или поради друго нарушение, действие или бездействие (включително небрежност) от страна на ИЗПЪЛНИТЕЛЯ или лице, за което последният носи отговорност.
3. ИЗПЪЛНИТЕЛЯТ (ако е приложимо и предвидено в Техническата спецификация и условията за изпълнение на обществената поръчка) трябва да осигури и/или организира получаването на подходящите застраховки за времето на извършването на неговите задължения по Договора, за наличния обхват при търговско приемливи условия, включително застраховка на персонала на ИЗПЪЛНИТЕЛЯ, а именно застраховка за отговорността на работодателя, изискуема по закон, както и застраховка срещу земетресение, наводнение, непреодолима сила и пожар. ИЗПЪЛНИТЕЛЯТ трябва да сключи и поддържа застрахователни полици при финансово стабилен застраховател с подходяща репутация, одобрен от ВЪЗЛОЖИТЕЛЯ, и при условия приемливи за ВЪЗЛОЖИТЕЛЯ, за покриване на нараняване, инвалидност и други професионални рискове за персонала на ИЗПЪЛНИТЕЛЯ. Когато това е приложимо, застраховките, поддържани от ИЗПЪЛНИТЕЛЯ, трябва да съдържат разпоредби за суброгация в полза на ВЪЗЛОЖИТЕЛЯ и да включват ВЪЗЛОЖИТЕЛЯ като допълнителен бенефициент.
4. ИЗПЪЛНИТЕЛЯТ (ако е приложимо и предвидено в Техническата спецификация (Приложение № 2) и условията за изпълнение на обществената поръчка) е длъжен да поддържа за периода, необходим за покриване на отговорностите му съгласно настоящия Договор, застраховка за вреди, причинени от Услугата, със застрахователно покритие, достатъчно да покрие отговорността (и във всички случаи в размер на минималния процент от Общата цена на Услугата за всяко събитие, указан в Договора при застраховател и при условия, приемливи за ВЪЗЛОЖИТЕЛЯ. ИЗПЪЛНИТЕЛЯТ, при искане от страна на ВЪЗЛОЖИТЕЛЯ, предоставя надлежно доказателство за изпълнението на настоящия чл. 18.4.
5. ИЗПЪЛНИТЕЛЯТ е длъжен незабавно и с необходимата грижа да изиска заплащане на обезщетение по съответните застрахователни полици съгласно т. 3 по-горе и да изплати на ВЪЗЛОЖИТЕЛЯ получените парични средства.
6. В случай, че ИЗПЪЛНИТЕЛЯТ не сключи или не поддържа застрахователна полица, изискваща се в съответствие с условията на този Договор или при които е възложена поръчката, ВЪЗЛОЖИТЕЛЯТ има право, но не и задължението, да осигури и поддържа такава полица единствено и изцяло за сметка на ИЗПЪЛНИТЕЛЯ. В такъв случай, ВЪЗЛОЖИТЕЛЯТ има право да му бъдат възстановени директно разумните разходи

Образец към документация за обществени поръчки

направени във връзка с полицата или да прихване същите от сумите, които са дължими на ИЗПЪЛНИТЕЛЯ.

7. ВЪЗЛОЖИТЕЛЯТ не носи отговорност по отношение на повреда и погиване на съоръженията, материалите и оборудването на ИЗПЪЛНИТЕЛЯ, като риска за тях се носи от ИЗПЪЛНИТЕЛЯ.

8. ИЗПЪЛНИТЕЛЯТ трябва да извършва всякаква дейност в рамките на Площадката на ВЪЗЛОЖИТЕЛЯ по начин, който да не разстройва и смущава съседите на обекта. В частност, докато се предоставя Услуга на Площадката на ВЪЗЛОЖИТЕЛЯ, ИЗПЪЛНИТЕЛЯТ трябва да съблюдава, както и да осигури съблюдаване от страна на своите работници, служители, представители и Подизпълнители на:

(а) всички Задължителни разпоредби и изисквания на правителство или друга власт с юрисдикция над Площадката на ВЪЗЛОЖИТЕЛЯ във връзка с достъпа до Площадката, със здравето, безопасността и опазване на околната среда; и

(б) здравните изисквания, изискванията и процедурите по безопасност и опазване на околната среда на ВЪЗЛОЖИТЕЛЯ.

9. ИЗПЪЛНИТЕЛЯТ се съгласява и с настоящото поема пълна и изключителна отговорност за удържане и внасяне на всякакви и всички данъци, осигурителни вноски и др., за които същият и неговите Подизпълнители за задължени лица, по отношение на Фонд „Безработица”, вноските за социално, пенсионно осигуряване, пенсии и други подобни, наложени от действащи и бъдещи разпоредби на властите по отношение на надница, заплата, или друго възнаграждение, платимо на персонал, нает от ИЗПЪЛНИТЕЛЯ и неговите Подизпълнители във връзка с изпълнението на Услугата.

10. Лицата, за които ИЗПЪЛНИТЕЛЯТ отговаря, включват неговите работници, служители, представители, консултанти, Подизпълнители и подизпълнители на всяко едно.

11. Някоя разпоредба от настоящия Договор (изрична или подразбираща се) не ограничава отговорността на ИЗПЪЛНИТЕЛЯ във връзка с изпълнението на неговите задължения по настоящия Договор.

ВЪЗЛОЖИТЕЛ

ИЗПЪЛНИТЕЛ:

Приложение № 12

Ред за изготвяне и приемане на фактури

1. ИЗПЪЛНИТЕЛЯТ издава данъчна фактура, носеща номера на настоящия Договор, съдържаща реквизитите, изисквани от Закона за счетоводството, която трябва да е с номер на договор и номер на поръчка от САП и да е придружена с разходно-оправдателна информация, изисквана съгласно Договора или от ВЪЗЛОЖИТЕЛЯ. Фактурата се издава в срок до 5 (пет) дни от датата на подписване на протокола за изпълнението или за съответната част/етап от него без възражение, надлежно подписан от двете страни. Към фактурата се прилага копие от протокола за извършената работа.
2. При пълно и точно изпълнение на условията на настоящия Договор, ВЪЗЛОЖИТЕЛЯТ заплаща сумата, посочена във фактурата.
3. В случай, че ВЪЗЛОЖИТЕЛЯТ е заплатил по погрешка на ИЗПЪЛНИТЕЛЯ сума, включително и неправилно начислена като ДДС, ИЗПЪЛНИТЕЛЯТ се задължава незабавно да възстанови тази сума на ВЪЗЛОЖИТЕЛЯ.
4. Плащанията от страна на ВЪЗЛОЖИТЕЛЯ по настоящия Договор не подлежат на облагане с данък, освен ДДС и удържките, предвидени със закон. В частност, ако по отношение на плащане по настоящия Договор се наложи удържане на данък при източника, ВЪЗЛОЖИТЕЛЯТ трябва да удържи този данък от сумата на плащането и да го внесе по сметка на Националната агенция по приходите. При тези обстоятелства, плащанията към ИЗПЪЛНИТЕЛЯ ще представляват сумите дължими по настоящия Договор, намалени с удържания данък при източника съгласно закона. В тежест на ИЗПЪЛНИТЕЛЯ е да докаже съответните основания за неначисляване на данък при източника.
5. Документи на хартиен носител се изпращат по пощенски път до:
Ей И Ес Юръп Сървисис ЕООД
Отдел „Обработка на входящи фактури“
1407 София, България
Бул. „Черни връх“ №32А, Офис сграда „Ариес“, ет. 1

Важно: Съгласно българските данъчни изисквания ще бъдат обработвани само оригинални фактури. Сканирани копия изпратени на адрес emea.apinvoices@aes.com ще бъдат обработвани, само ако са подпечатани и подписани от доставчика с “Вярно с оригинала”.

6. Електронни фактури се изпращат на общ електронен адрес:
emea.apinvoices@aes.com

Издаването и изпращане на електронни фактури на този общ електронен адрес ще допринесе много за по-бързата и ефективна обработка на документите на ИЗПЪЛНИТЕЛЯ и плащане.

7. Фактурите следва да бъдат в Adobe PDF формат;
 - 7.1. Всяка отделна фактура трябва да е изпратена в отделен e-mail.
 - 7.2. Всяка отделна фактура може да се състои от повече от една страница;

Образец към документация за обществени поръчки

7.3. Към всяка фактура се прилагат документите, регламентирани в раздел ПРЕДАВАНЕ И ПРИЕМАНЕ НА ИЗПЪЛНЕНИЕТО. ИЗПЪЛНИТЕЛЯТ добавя документите като допълнителни страници към фактурата;

7.4. В заглавието (Subject) на e-mail, към който е приложена фактура се включва ключовата дума „Фактура“ на български или „Invoice“ на английски език, за автоматична и по-бърза обработка от системата;

7.5. Ако ИЗПЪЛНИТЕЛЯТ е издал и изпратил електронна фактура, не е необходимо да изпраща повторно хартиено копие.

3. Ръчно изписани фактури

Ако ИЗПЪЛНИТЕЛЯТ все още издава ръчно изписани фактури, ВЪЗЛОЖИТЕЛЯТ не носи отговорност за възможни забавяния в тяхното осчетоводяване и плащане.